

**АРУНЯ СТАРУХ**

**НОВАЦЬКА ВМІЛІСТЬ**

**СИН УКРАЇНИ**  
—  
**ТАБОРОВИЧКА**



**БІБЛІОТЕКА В.О.Р. Ч. 31**

**ІВАНО-ФРАНКІВСЬК**

**1998**

**НЬЮ-ЙОРК**





# Вогонь Орлиної Ради

1

## ПЕРЕДМОВА

*Вмілість "Син України" (назва для новаків) і "Таборовичка" (для новачок) відбувається по-більшості надворі, серед оточення природи. Одинокі функції, котрі треба сповнити усередині приміщення, це є чергування в кімнаті (або в шатрі) та чергування у кухні. Серед природи вмілість "Син України", яку переводимо збірно, навчає новаків смозарадності, спостерегливості, терпеливості - розвиває ум щодо винаходів практичних предметів для власної вигоди, гігієни та чистоти.*

*Вимоги вказують на те, що до "Сина України" готуються старші новаци. Щоб здобути вмілість, треба відбути два новацькі табори. Новак мусить наперед привикнути до свого довкілля поки буде міг у ньому з цікавістю працювати чи співжити. Але можна вмілість переводити з дітьми, які є на своєму другому таборі. До його закінчення вони матимуть цю вимогу сповнену.*

*Братчика завдання, коли бере на себе обов'язок перевести цю вмілість, є самому наперед підготувитися до неї, себто в подробицях перейти поодинокі точки вимог. Братчик мусить бути певний сам себе в таких ділянках, як майстрування (тесання ложки), вузли, будова кухонь та варення. Братчик не може при новацьких зайняттях сам учитися ставити кухню, зав'язувати вузли і т.п. Коли братчик є добре обзнайомлений із вимогами наперед, він може тоді зосереджувати свою увагу на поради та поміч новакам.*

*При зайняттях із новаками братчик мусить бути дуже обережний із вогнем, ножем, сокиркою - речами, котрі є необхідні до вмілості "Син України". Новакам треба відразу дати до зрозуміння, що вогонь, сірники, ніж та сокирка не є забавкою, а приладдям і з ними треба поводитися дуже обережно та помірковано.-*



## ВИМОГИ ВМІЛОСТІ

### "Син України - Таборовичка"

**Мета:** Табірництво, лісова мудрість, мандрівництво, порядок, дисципліна, самостійність, видержливість, зарадність, практичні вміння тощо.

**Підготовка:** Збірна.

1. Переповість зміст книжки "Син України".
2. Відбуде бездоганно два новацькі табори (принаймні чотири тижні таборування).
3. Відбуде бодай три пів-денні прогулянки й одну цілоденну, кожна в іншу сторону.
4. Відбуде успішно 1 чергу в кухні, 1 чергу в кімнаті й 1 чергу на стійці.
5. Зробить 2 предмети щоденного вжитку: кіш на сміття, ложку, столик тощо.
6. Зробить прикраси в кімнаті, біля щогли, або біля брами.
7. Поставить мале шатро.
8. Збудує криївку в лісі.
9. Докладно пізнає 500 метрів довкруги своєї криївки й пізнає, що сталося в часі його відсутності.
10. Візьме участь у підготованні й переведенні новацького вогника.

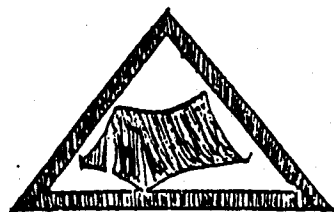

## ВИРЯД

До вмілости "Син України" в загальному необхідний такий виряд:

Шнур (до в'язання патиків, мітли і т.п.)

Ножик

Сокирка

Молоток

Цвяхи (на 2,5 см довгі)

Наплечник

Сірники (кухонні - самозапальні)

Компас

Аптечка

Мило

Порошок до прання

Приладдя до шиття

Ідунка

Дві ринки або казани з довгими ручками

Дерев'яна ложка

Харч (залежно від запланованого "меню")

Польова лопатка

Мале шатро - кілки, підпори, мотузки до шатра

Книжки "Син України" (до читання).



## ЗАЙНЯТТЯ Ч. 1.

**1. Відкриття:** Новаки у крузі. Братчик заповідає, що від сьогодні будемо бавитися в Синів України.

- а) Обряд: У формі "ракети" - провідник каже, що:
- i. йдемо на прогулянку (всі плещуть у долоні через цілий час "ракети")
  - ii. по дорозі шумить висока трава (ш-ш-ш-ш)
  - iii. гуде вітер (у-у-у-у)
  - iv. повторити шум трави та гудіння вітру ще раз - голосніше
  - v. повторити шум трави та гудіння вітру - тихенько!
  - vi. чути тільки сам хід новаків (плескання у долоні).
- б) Привіт: Братчик відкриває сходини новацьким кличем "Готуйсь".
- в) Перевірка присутності: Братчик викликає кожного новака по імені, котре новак сам собі вибрав із предметів, які потрібні на прогулянку: напр. светер, коц, черевики і т.д.

(10 хв.)

**2. Сказати** новакам, що одна з вимог до їхньої вмілости є чергування в кімнаті, в кухні, та на стійці... Взяти новаків до їхньої кімнати. Нехай вони скажуть братчикові, що черговий у кімнаті повинен робити. Братчик доповняє ті точки подані під Чергування в кімнаті (див. стор. 8).

(10 хв.)

**3. Майстрування:** мітли з прутиків. Новаки збирають гнучкі прутики на 30 см у довжині та прив'язують їх до грубого довгого патики. Відтак випробовують свої мітли у своїм доквілю.

(15 хв.)

**4. Вірш:** про мітау та Загадки про предмети чистоти (див. стор. 10).

(5 хв.)

**5. Передискутувати** про чергу в кухні, а найважливіше, як мити посуд.

(5 хв.)

**6. Пісня:** "Наша каша" (див. стор. 50).

(5 хв.)

**7. Перейти** з новаками обов'язки стійкового (див. стор. 10).

(5 хв.)

**8. Розповідь:** "Ліда й Маруся" (можна примінити для новаків: "Зенко й Юрко" - див. стор. 31).

(10 хв.)

**9. Загадки:** див. стор. 11).

(5 хв.)

**10. Віршик:** про стійку (стор. 11).

(5 хв.)

**11. Закриття:** в крузі.

- а) Братчик заповідає, що на слідуючі сходини кожний новак має принести свій ніжик до майстрування.
- б) Обряд: як при відкритті.
- в) Привіт: як при відкритті.

(5 хв.)

**Час зайняття:** 80 хв. (1 год. 20 хв.)

# СИН УКРАЇНИ

(КОРОТКИЙ ЗМІСТ)

Книжку написали: І. Федів і В. Золотополець. Книжка написана на сюжет відомої повісти Кампе "Пригоди Робінзона Крузо", але в перелицюванні на суто український стиль.

## Вступ: За самостійність України.

Гінець із Січі закликав село стати в оборону України. Старий сотник Наливайко виряджає свого останнього сина, Миколу. Він благословить його своєю козацькою шаблею на бій за Україну. Парубки зі села збираються коло церкви, де священник посвячує їхню зброю.

## У боротьбі з невольництвом.

### ГЛАВА 1. НА ВОРОГА.

Козаки вночі прокрадаються повз турецьку твердиню Кізікермань. Чорним морем прямують до Озова й нападають на нього. Микола визволяє козаків-невольників з турецької в'язниці. Нападає на останню башту. Тут його схоплюють яничари.

### ГЛАВА 2. УКРАЇНСЬКА ГОЛГОТА.

Микола пробуджується в льоху, закований у кайдани. Згодом його, з іншими невольниками, женуть до Кафи і там продають у неволю на "Майдані сліз". Його купив якийсь турок.

### ГЛАВА 3. НА ТУРЕЦЬКІЙ ГАЛЕРІ.

Миколу прикули до весла на турецькій галері. Життя там було дуже важке й нераз невольники прикуті вмирали. Коли це було можливе, гребці бунтувалися проти наказів наглядачів. Одного разу на галеру напав інший корабель і невольники перестали гребти. За те їх кинуто в льох і передано знову на невольничий ринок.

### ГЛАВА 4. У НЕВОЛІ В ТАНЖЕРІ.

У місті Танжер Миколу купив будівничий. З тяжкої праці йому поробилися рани на ногах і він не зміг працювати. Тоді його купив губернатор і заставив молоти зерно на жорнах. Там він зацікавився з другим невольником, англійським матросом. Якось Миколою зацікавився господар і заставив його збудувати вітряк. Згодом господар пізнав мудрість Миколи й зробив його вчителем свого сина. Микола став думати про втечу з неволі.

### ГЛАВА 5. ВТЕЧА З НЕВОЛІ.

Миколою зацікавилася багата арабська вдова й хотіла з ним одружитися. Та це означало б зрадити християнську віру й перейти на мусульманство. Тому Микола рішив утікати. Вночі перебрався через палац і зі своїм приятелем, Джемсом Бравном, на мотузку спустився через мур. Тоді вони побігли до моря, захопили якийсь човен і відплили.

### ГЛАВА 6. РОЗБИТТЯ КОРАБЛЯ ТА УКРАЇНСЬКА ЛИЦАРСЬКІСТЬ.

Плили здовж західного побережжя Африки. Не мали їжі ні води. По довгому часі їх підбрав стрічний португальський корабель. Та за кілька днів він попав у бурю й потонув. Микола схопився за уламок щогли й хвилі викинули його на сушу.

На відлюднім острові.

## ГЛАВА 1. САМОТНІЙ.

Микола опинився на незнаній землі. Щоб охоронитися перед хижаками, спочатку ночував на дереві. Вилізши на найбільшу скелю, побачив, що він на невеликому острові. Знайшов печеру й там замешкав. Відкрив рослину, подібну до конопель і з неї сплів сітку. Знайшов гострий камінь, який приладив за сокиру. На деревах коло печери карбував дні, як календар.

## ГЛАВА 2. ЖИВИЙ ВОГОНЬ.

Улаштувавшись у печері, Микола вибрався в мандрівку по острові. Натрапив на рослини, які в корені мали бульби, схожі на картоплю. Знайшов теж цитринове дерево. Зустрів череду лям і вбив одну своєю кам'яною сокирою. Хотів зробити печеню, та не міг добути вогню.

## ГЛАВА 3. ЗДОБУТТЯ ВОГНЮ.

Зірвалася буря й блискавка запалила дерево біля печери. Так Микола здобув вогонь. Тоді спік м'ясо з лями. Вирішив будувати піч. Знайшов на це каміння й поробив цегли з глини.

## ГЛАВА 4. ЗАПОРІЗЬКА ВИНАХІДЛИВІСТЬ.

На березі моря знайшов Микола черепаху. М'ясом поживився, а шкаралупу вживав за посуд. Бульби, які був приніс, це дійсно була картопля. У щілині скали відкрив осад солі. Зловив на аркан ляму, за якою пішли два ляменята. Для них загородив стайню й уживав лями для переношення тягарів. Також ляма давала молоко. Вкінці взявся за мурування печі.

## ГЛАВА 5. ВИБУХ ВУЛЬКАНА.

На горі на острові вибух вулкан. Це спричинило й землетрус, який звалив багато каміння й утворив неглибоку яму, яку Микола потім уживав, як комору. Чекав зими, але в тропічному кліматі була тільки дощова пора. Зробив лук і стріли та два списи. Задумав виліпити з глини каганець, але це йому не вдалося, бо не міг добре випалити глини.

## ГЛАВА 6. МИКОЛА ЗА КРАВЦЯ ТА ШЕВЦЯ.

Комарі дуже докучали Миколі. Тоді він зробив із шкіри постолі, шкіряну сорочку й шаравари. Взявся випалювати горшки з глини. Але одного дня напали на нього два леопарди. Хоча він їх убив списом і кам'яною сокирою, проте вони встигли його важко поранити.

## ГЛАВА 7. БУДУВАННЯ ЧОВНА.

Довго знемагав Микола, поки видужав. За той час погас його вогонь. Зате він зробив прилад, щоб із молока робити масло. Свої різні щоденні завдання він розбивав так, щоб не сидіти без діла. Натрапив на гніздо папуг і приніс молоду папугу до своєї печери. Задумав будувати човен.

## ГЛАВА 8. ЖАХЛИВЕ ВІДКРИТТЯ.

Микола вирішив прослідити цілий острів. Несподівано натрапив на кілька людських кістяків. Сліди вказували, що це були жертви людоїдів. Товаришем Миколі стала папуга, яку він навчив говорити кілька слів.

Оборонець покривджених.

## ГЛАВА 1. З ПАЩЕКИ СМЕРТИ.

Микола укріпив своє обійстя на зразок запорізького зимівника й назвав його "Січ". На острів завітали людоїди з двома полоненими. Одного зразу ж з'їли. Другий кинувся тікати в сторону Миколиної печери. За ним погналися три людоїди. Микола вбив усіх трьох, а полонений індіанець став тепер його слугою.



## ГЛАВА 2. РЯТІВНИК ТА ВРЯТОВАНИЙ.

Індіянин Чункодовін знав, як добути вогню. Побоюючися людодів, вони обидва працювали над укріпленням твердині. Микола вчив індіянина по-українському й по-англійському. Зі свого боку індіянин показав, як зробити човен, випалюючи колоду.

## ГЛАВА 3. НЕЩАСЛИВА ПЛАВБА ТА ГОРОБИНА НІЧ.

Човном пробували товариші переплисти на інший острів. Та морська течія схопила їх човен і повернула назад туди, де були. Вони тоді працювали, щоб улаштувати город і сад. Також ловили багато риби. Чінкадавін знайшов какаове дерево й показав, як їсти його зернята. Під час бурі Микола почув гарматні стріли. Це стріляв на тривогу корабель, що осів на міліні. Індіянин поплив до корабля, але там уже нікого не було.

## ГЛАВА 4. ВИВАНТАЖЕННЯ РОЗБИТОГО КОРАБЛЯ.

Приятелі збудували сплав і поплили оглядати корабель. Він осів тісно між двома скелями й не було надії опустити його на воду. Тому вони заходилися забирати з корабля найпотрібніші речі й перевозити їх на острів. Узяли теж корабельний щоденник і 30.000 фунтів стерлінгів англійських грошей.

## ГЛАВА 5. НЕСПОДІВАНІ ВІСТІ.

Микола став переглядати знайдені на кораблі газети, шукаючи вісток про Україну. Затужив пз батьківщиною й побивався, чому вона не вільна. З розпуки хотів відібрати собі життя. Але привидівся йому старий батько, який пригадав, що його життя належить не йому, а Україні.

## ГЛАВА 6. РОЗЦВІТ КОЛОНІЇ.

Збудували шопу, щоб поскладати все перевезене з корабля майно. Свою твердиню зміцнили, прокопавши у валі прохід, вставили браму й звідний міст. На щоглу підтягли український прапор. Тоді збудували кузню. Зробили хліборобське знаряддя й вирощували жито, ячмінь і пшеницю. Влаштували комору, куди зсипали зерно, щоб мати в разі потреби.

## ГЛАВА 7. ОБОРОНА НОВОЇ УКРАЇНИ.

Знову будують байдака, щоб переплисти на батьківщину Чінкодава. На острів припливають людоді. Їх 63 і вони заходяться їсти бранців. Наші козаки вступають у бій з людодіями, вживаючи гармату й мушкети, знайдені на кораблі. Визволюють полоненого еспанця. В бою полягло 23 людодів.

## ГЛАВА 8. ЗАБЕЗПЕЧЕННЯ БУДУЧНОСТІ КОЛОНІЇ.

В покиненому людодіями човні знаходять зв'язаного батька Чінкадавіна. Микола каже всім жителям скласти присягу на вірність Україні. Надходять жнива. Микола з товаришами будують вітряк. Микола виряджає еспанця з Чінкадавіним батьком на острів останнього, щоб привезти еспанців, які там урятувалися після розбиття їхнього корабля. Несподівано до острова припливає англійський корабель.

## ГЛАВА 9. ВІД'ІЗД ДО ЄВРОПИ.

Микола влаштовує обід для англійських моряків. Закупує в англійців знаряддя для колонії й умовляється, що вони відвезуть його до Європи. Останню ніч на острові проводить на розмовах з Чінкадавіном. Пращається з Новою Україною й відпливає.

## ЧЕРГУВАННЯ

### А. Кухня.

Перше, ніж підеш на чергу, помий руки і вбери фартух. Перевір, щоб визначене місце, де ти маєш працювати в кухні, було чисте, щоб посуд, у якому ти будеш приготувати їжу, був помитий.

Як мити посуд? По їдженню поскидай з тарілок у помийне відро залишки страви. Налий у миску гарячої води і додай туди мило (пłyn чи порошок) до миття посуду. Візьми губку або шматку та мий посуд. Помитий посуд добре сполочи в чистій, гарячій воді. Витирати його не обов'язково. Склянки витри сухим паперовим рушником, тоді вони будуть блищати.

Залізні ножі у воду не клади, бо від цього вони темніють. Старанно витри їх мокрою шматкою. Щоб виделки і ножі не мали запаху риби чи цибулі - протри їх дрібною сіллю, потім змочи холодною водою і сполочи гарячою.

Емальований посуд (це переважно бувають малі ринки) не можна "шкратати" ножем. Налий у нього води зі содою до печення (бікарбонат) і нехай трохи постоїть. Після того він легко відмиється.

Не завжди добре мити брудний посуд гарячою водою. Якщо в посуді було тісто, сирі яйця, молоко, рибні страви, треба спочатку вимити їх холодною водою, а вже потім гарячою.

Починати мити наперед скляні речі (склянки), горнятка, виделки, ложки і тим подібне. Тоді тарелі, а при кінці ринки та баняки.

Коли нема порошку до миття посудини, вживати пісок. Приржавлені ножі можна чистити, встромлюючи їх кілька разів у землю.

При відкриванні консерви, дуже уважати, щоб не порізати руки. Коли відкритий верх консерви має гострі береги, найкраще брати ті береги через шмату.

Зовнішній вигляд консерви може багато сказати про свіжість продукту. Випукла консерва, котра з відкриттям "вибухає", правдоподібно є несвіжа. Найкраще дотримуватися цього правила: коли є підозріння про свіжість консерви, таку консерву викинути.

### Б. Кімната.

Приємно, коли в кімнаті чисто. Прибрати кімнату зовсім не трудно. Але треба пам'ятати, що в ній буде на правду чисто тільки тоді, коли ти прибиратимеш щодня.

З чого краще починати? Передусім відкрий двері до кімнати або, якщо дозволяє погода, вікна. Потім замети. Спочатку під ліжками, під шафками чи столиками, а тоді всю кімнату.

Поради, як замітати:

1. Легонько скропити долівку водою, не забагато, щоб не зробилося болото.
2. Замітати помалу і короткими рухами, щоб порошок не вносився в кімнату.
3. Якщо можна дістати трачиння, а його переважно можна дістати за дармо в найближчому тартаку, в путні полляти трачиння водою і розкинути його рукою по кімнату. Під час замітання порошок буде ліпитися до мокрого трачиння. Трачиння вживати тільки раз, а відтак викинути до сміття.

Принаймні раз у тиждні долівка має бути вимита водою, змішаною з дезінфекційним рідким. Як мити долівку? Найкраще замочити "швабру" (квач) у воду в відрі, викрутити трохи воду і сувати нею по кімнату. В ніякому випадку не виливати води з відра на долівку, Забагато води за часто на дерев'яній долівці спричинює її гниття!

Прибравши кімнату, перевір ще раз порядок у своєму куточку. Перевір, як застелені ліжка, чи мокрі рушники висять на своїх призначених місцях, чи поскладані всі приладдя до миття на поличках. Чи рівненько під ліжком поскладані черевики та інші таборові речі.

Як мають бути поскладані речі в кімнату:

1. Ліжка мусять бути розставлені ось так:  
(Голова, ноги, голова, ноги - себто одне ліжко протилежно до другого).
2. Черевики, полотнянки та інше взуття уложені парами в ногах ліжка.
3. Наплечник, валізка та інше, в голові ліжка.
4. Піжама має бути зложена в кістку під подушкою.
5. Однострій та інше убрання повинні висіти на вішаках у визначеному місці в кімнату.
6. Увесь ройовий виряд (ігри, приладдя до майстрування і т.д.) має бути уложений по порядку на призначених поличках.

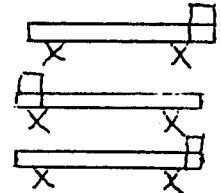
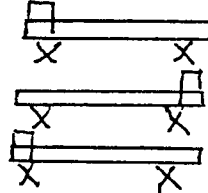

Якщо коло кімнати є лазничка, перевір, чи вона чиста та чи має туалетний папір. Мушля мусить бути вимита щодня і вичищена дезінфекційним рідким.

Площа чи терен довкола кімнати також зачисляється до загального вигляду. Ти мусиш перейтися довкола куреня, шатра чи іншого таборового приміщення, щоб папірці та інші речі, котрі не належать до природи, були позбирані та викинені до смітника. На перегляд пушка на сміття в кімнату мусить бути порожня і чиста.

Пильнувати, щоб "мухоклейки" були змінені що який час. Брудні, старі мухоклейки неприємні на вигляд. Під час дня замикати двері, щоб мухи не влітали до куреня, а вночі нетлі і комарі.

Перед кімнатою найкраще вживати жовті жарівки. Жовтий колір не притягає нічних комах.

Віршик

Я - мітла.  
Замела  
І подвір'я і кімнату,  
Сіни, кухню, всееньку хату.  
Лиш побачу порошок -  
Не пожду ані хвилинки:  
Позмітаю все до тла,  
Бо на те я і мітла!

Радо всім в пригоді стану:  
Мамі, бабі, тітці, няні,  
Та люблю коли такі  
Замітають новачки!

("Готуйсь")

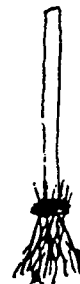

Загадки

Маленьке, ховтеньке  
Велику силу маю,  
Де мною посунеш,  
Бруд розганяю.  
(мило)

Довга пані ходила,  
Сукню волочила,  
Сюди, туди перейшла,  
Порошинки всі знайшла.  
(мітла)

Маленьке озеро серед кімнати,  
Ходи обережно, щоб не розляти.  
(відро з водою)

Чисту взяли, поваляли,  
Потім мили і сушили  
Та на місце положили.  
(шматка до порохів)

На чотирьох ногах стою  
В день я майже є в спокою,  
А вночі то я не сплю,  
Бо тяжкий тягар несучу.  
(ліжко)

Причипивсь до мене пан -  
Руками махає,  
А коли він забереться,  
То він сам не знає.  
(плащ на вішаку)

Я велику пашу маю,  
Непотрібне заїдаю.  
(смітник)

Без рук, без ніг,  
А цілий світ перейду.  
(вода)

В. Стійка.

Обов'язки стійкового:

1. Знає точно свою стійку (коли, як довго, скільки разів)
2. Не опускає стійки, аж не прийде зміна.
3. Стійковий ніколи не опускає свого посту, а свистком кличе братчика чергового, коли потребує помочі.
4. Новацька стійка триває від раннього наказу до вечірньої молитви.
5. Черговий рій дбає, щоб стійковий міг з'їсти снідання, обід чи вечерю.
6. Стійковий мусить бути в повнім, правильнім пластовім однострою, включно зя свистком, пластовою палицею та накриттям на голову.
7. Стійковий вітає всіх членів табору, які переходять попри нього, новацьким кличем "Готуйсь".
8. Не-членів табору стійковий впускає до табору тільки за дозволом братчика чергового або проводу табору.
9. Стійковий усе стоїть або ходить коло брами. Він ніколи не сідає.
10. Стійковий мусить уважати на всіх перехожих і не може нічим іншим займатися - тільки стійкою.



Кожний знає: як би я  
Та на стійці не стояв,  
То страшне б скоїлось лихо:  
(Лично згадувати хоч тихо!)  
Коли ж палиця, я, шолом  
Все сторожимо навколо,  
Табір певний в кожну днину  
Не спізниться й на хвилину  
Ані змаг, ні прогулянка,  
(Ані на обід мелянка!),

Всі веселі і здорові,  
В табір не ввійдуть корови;  
Будуть настися за плотом,  
Не впаде ліхто в болото!  
Вогник жваво загориться,  
Все повацтво звеселиться  
Разом, мов одна сім'я! —  
Бо стою на стійці — я!

Л. М.

### Загадки.

Хоч маленький, голосний,  
Перекричу всіх людей.  
(свиставка)

Я висока і струнка  
Добра все для пластуна  
І на мандри з ним піду  
І на стійці все стою.  
(палиця)

Стовпчик, стовпчик і дашок,  
Стойковий чекає.  
Стовпчик, стовпчик і дашок  
Людей всіх вітає.  
(брама)

Тік-так, а з місця ніяк.  
(годинник)

Стою, стою і чекаю,  
Хто прийде - я привітаю.  
(новак на стійці)

На пеньочку трава росте,  
Миска перевернулася  
Траву закрила -  
Що це таке?  
(беретка)

Ніг не маю, а ходжу,  
Рота не маю, а скажу,  
Коли обідати, коли спати,  
Коли роботу починати.  
(годинник)

Вітер гулькою кидає,  
Хто я є, хто відгадає?  
(свиставка)

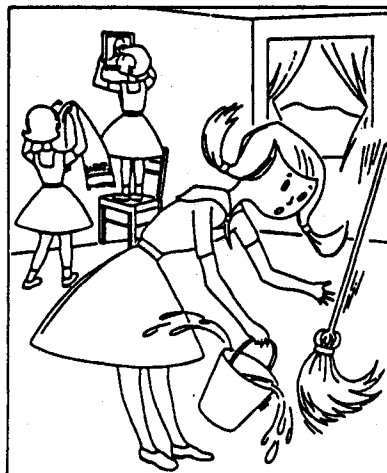

# ПРОГУЛЯНКА

## А. Знаки і сигнали.

Знаки робимо різними способами: камінцями, патичками, шишками й іншими предметами, які можуть знаходитися серед природи. На рівній дорозі знаки даємо досить далеко один від одного. В лісі, чи на дорозі з роздоріжжями, знаки даємо дуже густо.

### 1. Знаки у природі ('Індіанські' знаки, знаки мандрівника):

Іди в тому напрямі	Вертайся
Лист у віддалі 4-ох кроків	Вертайся скоро
Не йди туди	Небезпека
Іди скоро в тому напрямі.	

### 2. Знаки рукою:

Під час прогулянки чи при різних вправах можна уживати знаки рукою або прапорцями.

#### а) Вперед! Іди в цьому напрямі!

Праву руку провідник підносить догори під прямим кутом, нарівні з плечем. Це значить: іди направо. Коли те саме робить лівою рукою, треба йти наліво. Коли тримає руку витягнену перед собою - йти вперед.

#### б) Стати.

Коли праву руку підносить догори і задержує в тому положенні, тоді всі новаки пристають і чекають дальших наказів.

#### в) В лаві роями збірка.

Обидві руки витягнуті на висоті плеча.

#### г) В ряді роями збірка.

Праву руку витягнути перед собою і так тримати кілька хвилин.

#### г) У дворяді роями збірка.

Обидві руки витягнути перед собою.

#### д) В крузі роями збірка.

Обома руками робити перед собою коло, обидві руки підносячи на половину висоти від пояса до плеча.

### 3. Знаки свиставкою.

Сигнали свиставкою треба подавати точно, добре вирізняти довгі й короткі свистки, інакше буде плутанина і ніхто не буде знати, про що йдеться.

\_\_\_\_\_ (один довгий): Позір! Увага! Чекай дальшого наказу.

\_\_\_\_\_ (два довгі): Розхід!

..... (необмежене число коротких-довгих): Небезпека!

..... (необмежене число коротких): Збірка.

Не вільно свистати без потреби на прогулянках чи в таборі.

## Б. Сторони світу.

### 1. Уживання компаса:

Компас виглядає, як мала металева коробка. Вона є покрита склом і подібна до годинника. На її дні осаджена рухома магнетна стрілка, яка завжди повертається одним кінцем до півночі. Цей північний кінець стріли є темний. Другий, ясний кінець стріли показує південь. Магнетна стрілка буде показувати неправильний напрям, коли компас буде знаходитися близько якогось металевого предмета (сокири, ножа тощо). Пам'ятай про це, вживаючи компас.

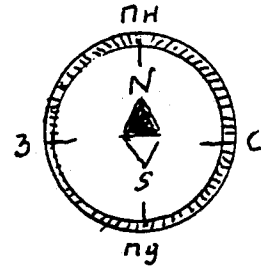

Як нам триматися визначеного компасом напрямку? Коли маємо йти, наприклад, на схід, тоді дивимось в тому напрямі й шукаємо за якимось предметом, який легко запам'ятати й який було б видно впродовж нашої дороги до нього, наприклад, край лісу, високе дерево, вершок гори або фабричний комин і т.д. Коли до нього дійдемо, провірюємо напрям компасом та шукаємо знову за якимсь предметом, що був би нашою напрямною.

### 2. Уживання годинника, як компас.

Коли не маємо компаса, тоді можна знайти сторони світу в погідний день при допомозі годинника, якщо він вказує добрий (т.зв. соняшний або "стандартний") час. Робимо це так: Тримаючи годинник поземо (паралельно зі землею) наставити його так, щоб мала вказівка показувала в напрямі сонця. Лінія, яка ділить на половину менший кут між малою вказівкою і 12-ою годиною, показує полудне (глянь на рисунок).

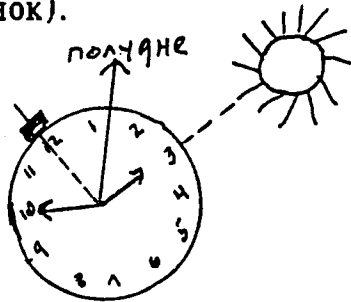

по полудні

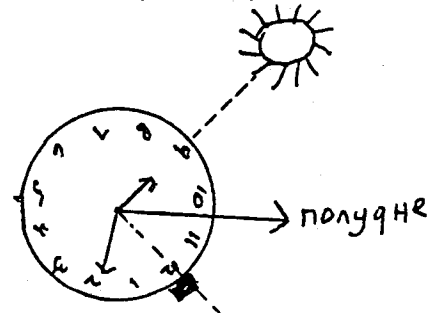

перед полуднем

### 3. Пеньки, мох і дерева:

На пеньках зрізаних дерев бачимо слої, тобто подібні до кола лінії, по яких можна пізнати вік стятої деревини. Ці слої завжди густіші від півночі, бо від півдня дерево щороку наростає більше, ніж від півночі.

Мох обростає дерево, велике каміння і скелі більше від півночі, ніж від півдня. Гілки на деревах з південного боку звичайно довші і густіші від гілок з північного боку.

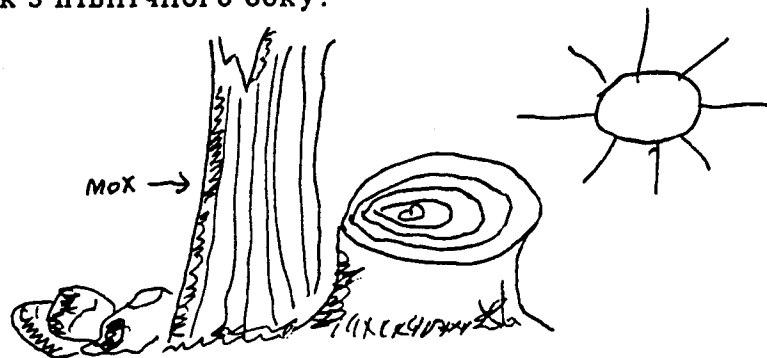

## В. Небезпеки.

Поширені зокрема в Північній Америці отруйні рослини спричинюють легке або сильне запалення шкіри. Ця шкірна недуга не є небезпечна, однак приносить багато болю, клопоту й невідгод. Найчастіше запалення шкіри появляється на руках і ногах у виді дрібненьких білих воднистих піхурців, що дуже сверблять і печуть.

Роди отруйних рослин:

### 1. Трійливий плющ (рис. А - Д).

Переважає пнучка рослина. Корінчиками чіпається кори дерев, каміння, мурів, стін. При дорозі, при парканах та на відкритому сонці росте у формі куща. Висота рослини є від 15 до 75 см. Листки різні; часто одна рослина має різні листки, неподібні до себе. Цвіт показується білими китичками коло кожного листка, але не кожна рослина цвіте (рис. Е). Овоч білий і гладкий, складається зі сегментів (подібний до помаранчі без шкірки, рис. Є).

### 2. Трійливий плющ із дубоподібними листками (рис. І - І).

Росте у формі куща. Середній листок зовсім подібний до дуба, а бічні менше регулярні. Спідня сторона листка є ясніша.

### 3. Отруйний сумах (рис. О - П).

Росте у формі куща, або малого дерева. 2 - 8 м високого. Росте переважно на вологих місцях. На сухих місцях росте низько. Листок складається з 7 до 13 листочків (рис. О), 2 - 5 см широких та 8 - 10 см довгих. Листочки є овальні, не мають зубків, є гладкі, оксамитного вигляду. Весною молоді листочки є помаранчеві. Спідня сторона листочка є ясніша. Осінню листя є ярко червоно-помаранчеве. Овочі у формі звисаючих китиць 25 - 30 см довгих (рис. П).

(Сирій Орел Надя - "В. О. Р.")

## Гніздо шершенів:

Укушення шершенями є дуже небезпечне. Найкраще не зачіпати ніяких комах ані їх гнізд.

## Муравлище:

Великі муравлині горбки виглядають, як купки піску, шпильок, патичків і т.п. В них знаходиться багато муравлів, які кусають і докучають.

## Г. Перша поміч.

Аптечка: це щільно замкнена металева або пластикова коробка, у якій містимо найконечніші прилади і ліки в невеликій кількості. Там повинні бути:

- 1) Стерильні плястри різної величини для заліплювання малих ран.
- 2) Декілька бандажів.
- 3) Таблетки для дезинфекції води.
- 4) Масть на попарення.
- 5) Дезинфекційний середник на рани.
- 6) Середник для припинення болю, для дезинфекції горла тощо (Аспірин).
- 7) Малі ножички і пінцетка, декілька шпильок до запинання і т.п.



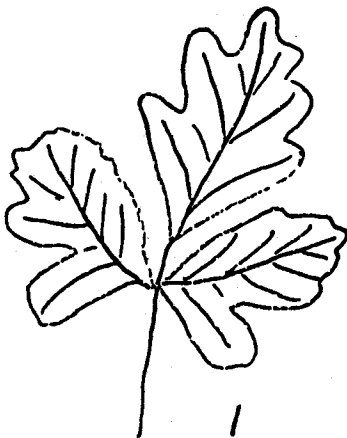
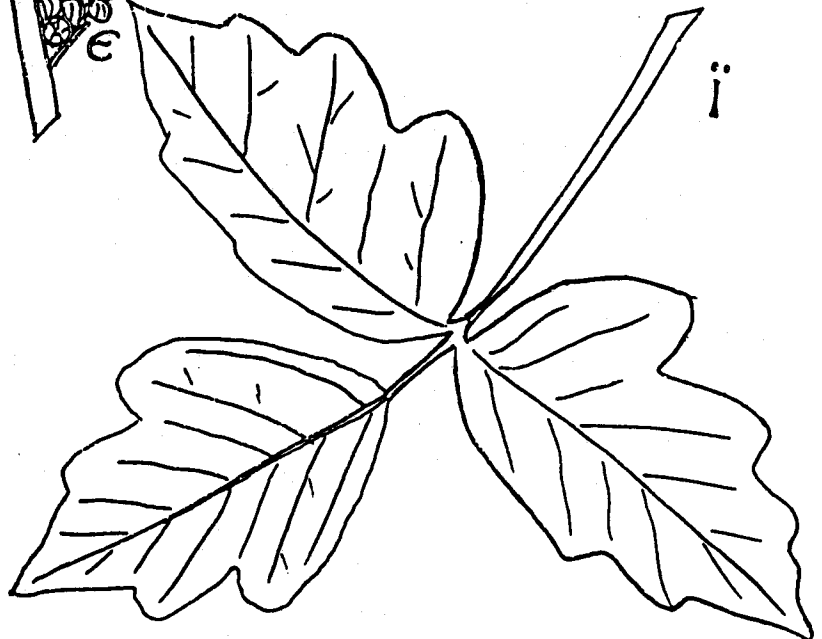
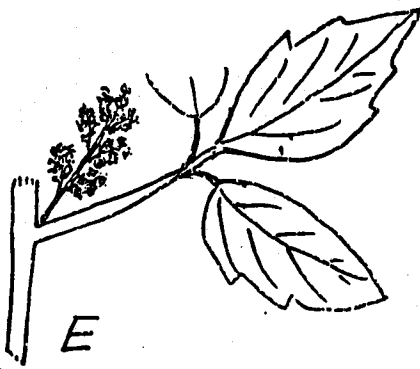
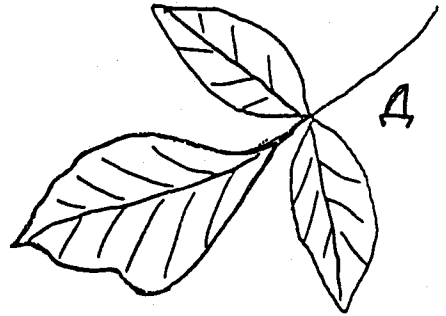
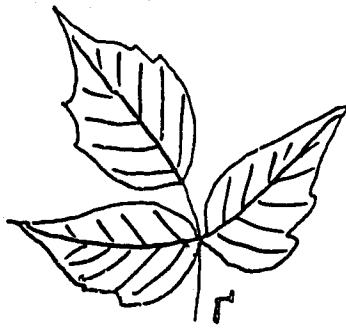
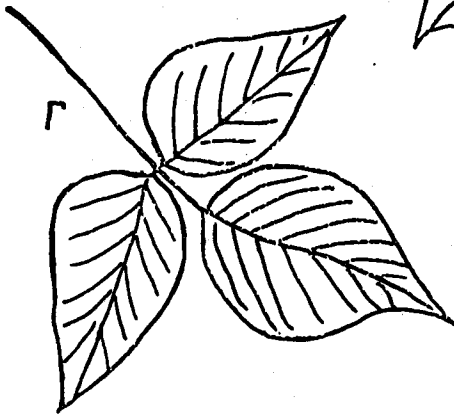
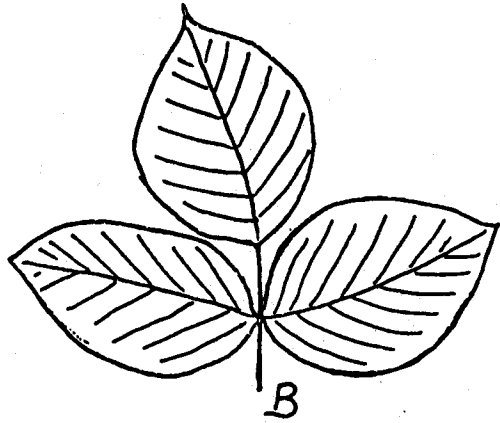
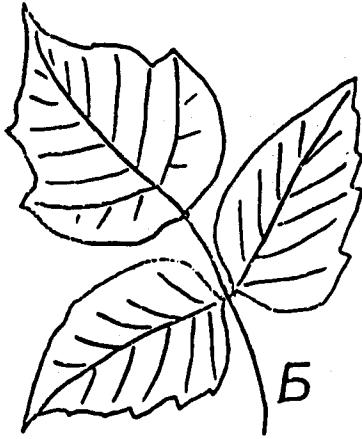
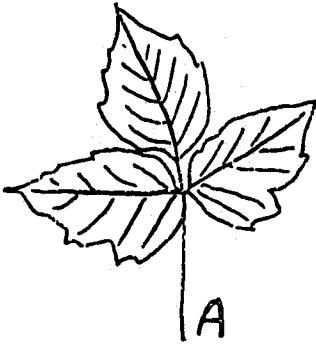

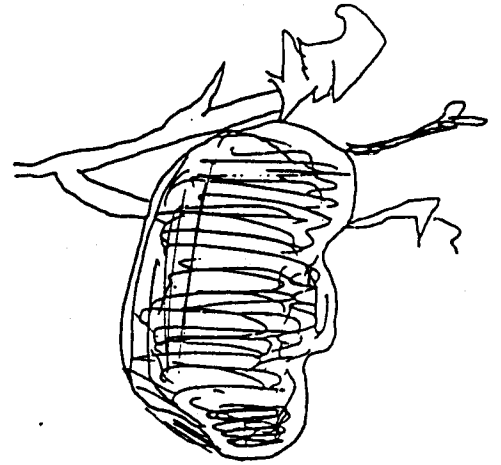
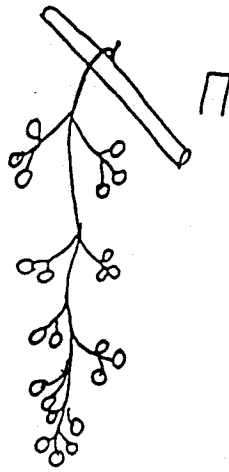

Гніздо шершенів

### Перша допомога на прогулянці.

#### 1. Коли й яку можна пити воду?

Воду можна пити з водопровідних рур (кранів), а на прогулянці чи в таборі - з криниці (помпи). Коли вживаємо воду просто з джерела, то перед питтям треба її конечно переварити, так щоб прокипіла не менше п'ятьох хвилин, або очистити спеціальними хемічними таблетками за порадою й під наглядом старших.

#### 2. Мале скалічення.

Наперед треба вимити собі руки водою з милом. Рану треба здезинфікувати протибактерійним плинном або порошком з аптечки (йодина, меркурохром, зефіран і т.п.) Тоді треба наложити на рану спеціальний стерильний плястер з аптечки.

#### 3. Промочення черевиків.

Коли черевики промокнуть, тоді не треба стояти на місці, але рухатися. Старатися якнайшвидше дістатися до місця, де можна змінити взуття. Зняти мокрі черевики та шкарпетки й негайно вимочити ноги в гарячій воді. Витерти до сухого, убрати сухі шкарпетки й сухе взуття.

#### 4. Промочення одягу.

Тут теж треба бути в постійному русі, поки не можна змінити одягу. Зняти весь мокрий одяг і попросити когось другого, щоб витер тіло до сухого (найкраще грубим, шорстким рушником), добре натираючи все тіло. Напитися гарячого чаю. Добре є на деякий час покластися до ліжка під грубе накривало, щоб солідно загіртіся.

#### 5. Кровотеча з носа.

Дихати ротом. Ніс заткати щільно пальцями (стискаючи його з боків і так притискаючи бічні стінки носа до середини). Добре є схилити голову й так держати кілька (5-10) хвилин. Кровотеча зупиниться скоріше, якщо на верх носа й на потилицю приложити в ганчірці трохи льоду, або бодай хустинку, змочену в холодній воді.

### 6. Пухир на нозі.

Не проколювати, ані не розрізувати його. Обмити ногу старанно водою з милом. Добре є намастити пухир дезінфекційним середником з аптечки. Приложити кусок стерильної газу з аптечки й забандажувати, або заліпити плястром. Вбрати грубу вовняну шкарпетку й вигідне взуття, щоб не тиснуло пухиря.

### 7. Попарення.

Не встромляти попареної кінцівки в холодну воду, ані не обтирати її. На кусок стерильної газу наложити масть на попечення з аптечки, приложити до попареного місця й забандажувати, або заліпити плястром.

(Сірий Орел Орест - "В.О.Р.")

## Г. Наплечник.

Вирушаємо в повнім пластовім однострою з пластовим ножем, накриттям голови (беретка) та полевою пляшкою, повною води, при поясі. На ногах вовняні шкарпетки та вигідні шнуровані черевики.

Усе, що потрібно взяти зі собою, треба спакувати в наплечник, бо в ньому найвигідніше нести, при чому обі руки будуть вільні. Список виряду на прогулянку:

1. светер
2. дощевик
3. запасні черевики
4. припинки, голки й нитки (в зовнішній кишені)
5. шкарпетки
6. приладдя до їжі (їдунка, ложка, виделка, горнятко)
7. сірники (у коробці - в зовнішній кишені)
8. компас
9. на один рій:
  - а) харчі - відповідно до умов і потреби
    - аа - легкі, на пр. хліб
    - аб - тяжчі, на пр. консерви
  - б) коц
  - в) аптечка.

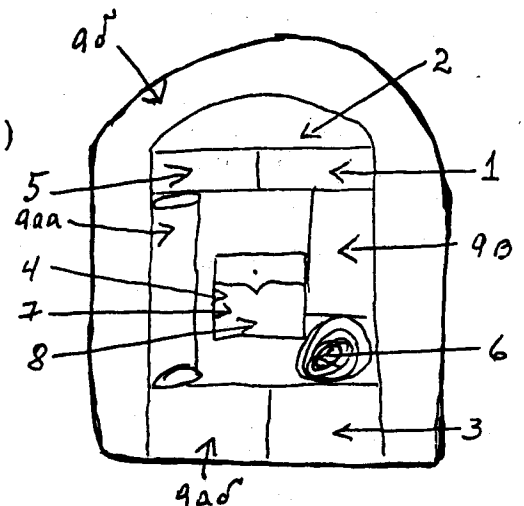

Наплечник не повинен бути замалий. Він повинен бути вшитий із непромакального матеріалу. Ремені повинні бути доволі широкі, щоб не в'їдалися в рамена. Назовні наплечник повинен мати кишені на дрібні речі.

Як пакувати наплечник? Дощовик клади так, щоб його легко можна було дістати в разі потреби. Дуже важне: клади найм'якші речі виряду в частину, що прилягає до плечей, щоб було вигідно нести і ніщо не давило в спину.

## ШАТРО

Є багато різних родів шатер. Найкраще одне на дві особи, легке, добре пошите. Прикмети доброго шатра є такі:

1. Щоб було з непромакального матеріалу.
2. Щоб легко і скоро можна було його поставити.
3. Щоб вага була невелика. Якщо воно на більше осіб, щоб можна було частити шатра розділити так, щоб поділити вагу між кількох членив мандрівки.
4. Щоб воно не мало невиконаних і тяжких додаткових частин.

### Де ставити шатро.

Наперед треба вибрати добре місце:

1. Не в заглибині, звідки вода не має куди стікати.
2. Не на самому вершку гори чи горба (коли немає довкола високих дерев).
3. Подальше від великих дерев із сухими або пошкодженими гілками, що могли б під час бурі обірватись і впасти на шатро.
4. Найкраще на трохи похилому терені, порослому хоча з одного боку лісом.
5. Терен щоб був сухий, не хвилястий і не кам'янистий, щоб можна було вбивати кілки.
6. Щоб не було поблизу мурашника.
7. Пам'ятати, що комарі люблять вогні, парні долини.
8. Щоб шатро було на продувному місці, де за дня доходить соняшне проміння та висушує вогкість.
9. Щоб шатро було вище всякого можливого заливу під час несподіваної повені.

### Будова шатра.

Обоятно, якої форми є шатро - перш, поки його поставиш:

- а) Сполучи всі частини та розклади так, щоб його "долівка" лежала на бажанім місці.
- б) Приколи тимчасово кінці шатра кілками до землі.
- в) Влізь у середину шатра і постав одну чи більше головних підпор (наперед приготованих).
- г) Коли шатро вже стоїть, поправ ще раз кілки, пильнуючи, щоб полотно всюди було сильно й рівно нап'яте, а форма з усіх боків симетрична.
- г) Дивись, чи головні підпори стоять прямовисно. Коли ні - поправ, звільняючи в потребі один - два кілки.
- д) Польовою лопаткою обкопай шатро рівцем. Рівець потрібний від горішнього боку похилого терену і з боків так, щоб вода могла вільно стікати у природньо похилому напрямі.

Шатро треба скласти зовсім сухим або при першій нагоді просушити. Це дуже важливе, щоб зберегти його на довгий час.

## НОВАЦЬКІ КРИЇВКИ

Одним із дуже цікавих видів новацьких зайнять на таборах - це будова так званих "криївок". Новацтво під проводом своїх виховників знаходить у затишному місці куток, прикрашує його різними камінчиками, мохом, кусниками дерева чи шишками й береже його в тайні перед другими роями. В тих криївках відбувають свої сходи́ни або якісь особливі ройові заняття, як майстрування, дописи до стінної газетки і т.д. Час-до-часу до цих криївок запрошують коменданта або цілий провід на святочні сходи́ни з нагоди пр. іменин чи уродин, чи якісь інші особливі okazji. Новацтво дуже любить оці криївки. Це дає їм нагоду виказати їхню ініціативу, хист у прикрашуванні "власної хати" і це ще один засіб до розбуджування і плекання таборової романтики. При кінці табору відбуваються відвідини всіх криївок. Новацтво має нагоду подивляти й порівнювати свої здібності з другими. На спомин при відвідинах дарують собі предмети ручно зроблені новацтвом. При тому вказаним є зробити знімки, щоб опісля помістити в таборовій хроніці.

(Сестр. Стаха Гойдиш - "В.О.Р".)



# ВОГНИК

## Як збудувати вогник?

Новаче, ти напевно вже колись помагав братчикові будувати новацький вогник на пластовому таборі. Однак ти був би більше помічним, коли б ти сам знав, як його будувати.

До будови вогника вживаємо тільки сухе ріща й гiлля, що лежить на землі. Ніколи не вживаємо дерева й галузок, що ростуть, бо вони сирі й не будуть горіти. Вогник будуємо на полі або на поляні далеко від дерев.

Передусім ми збираємо в лісі на землі сухе ріща та складаємо його на купу недалеко місця, призначеного на вогник. Потім вибираємо патик такої височини, якої має бути вогник. Той патик запихаємо в землю там, де вогник має бути збудований. Добре, коли цей патик має розгалуження або вилки на горі. Беремо шнурок і один кінець прив'язуємо на долині до патики, але так вільно, щоб той шнурок міг вільно суватися на патику. До другого кінця шнурка прив'язуємо патичок. Тим патичком зазначаємо коло довкруги головного патики, застромленого в землю. Ширина кола повинна бути приблизно така, як найдовший патик, уживаний при будові вогника. По зазначенні кола беремо 4 найдовші патики й підпираємо ними середній, застромлений у землю патик (гляди рис. 1). Потім беремо найгрубші патики і кладемо підставу (як на рис. 1). Напоперек першої верстви підстави можна поставити другу верству патиків. Маючи готову підставу, накладаємо біля середнього патики трохи дрібного ріща. Будуємо бажане число гнізд (на рис. 2 маємо 3 гнізда - диви стрілки). Кожне гніздо будуємо з найдрібнішого й найсухішого ріща, щоб воно могло легко запалитися від сірника. Між гніздами й середнім патиком накладаємо трохи дрібного ріща, щоб після підпалення вогонь міг дістатися з гнізд до середини вогника. Коли гнізда готові, починаємо обкладати вогник патиками (диви рис. 2), починаючи від найкоротших і найменших. Усі патики спираємо на середній патик. Закінчений вогник з найгрубшими патиками на верху виглядає, як на рис. 3. Стрілки (рис. 2 і 3) показують, де є гнізда. Коли довкола вогника є мурава, то по зазначеній на початку лінії викопуємо навколо вогника рівчик. Землю з рівчика викидаємо від вогника (диви рис. 3). Коли ж довкола вогника нема мурави, то обкладаємо вогник по зазначеній лінії назбираним камінням.

Памятай! Вогник можна палити лише тоді, коли він збудований у відповідному місці і ти є зі своїм братчиком.

братчик Володимир ("Готуйсь")



рис. 1



рис. 2

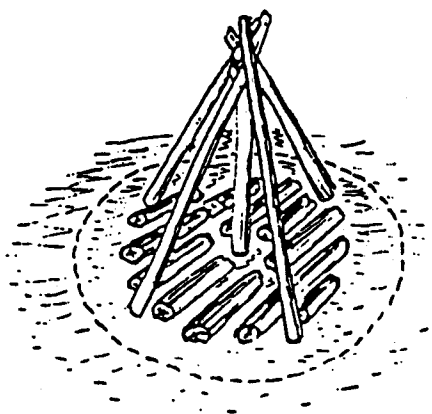

рис. 3

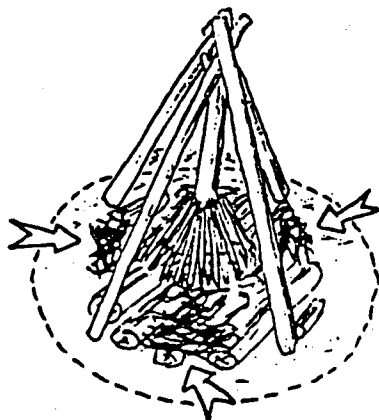

## НОВАЦЬНИЙ ВИРЯД

(Сценка при вогнику)

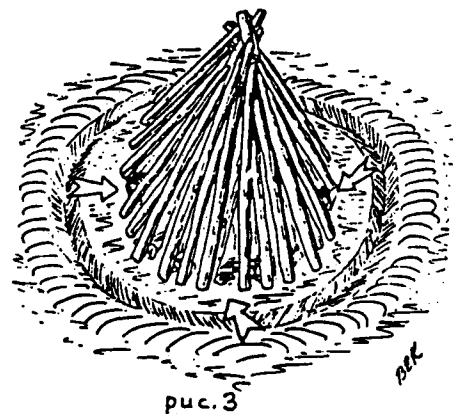
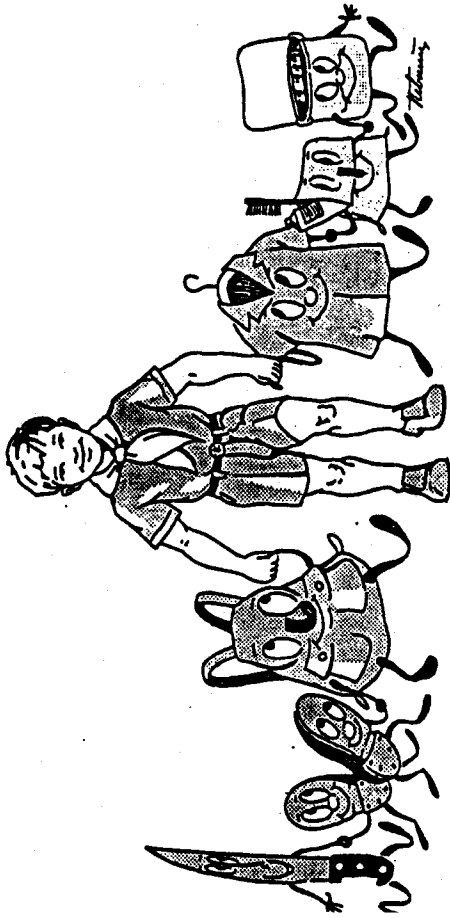
НОВАКИ кругом вогника співають: (На мелодію: „Вже вечір вечоріє“)

Весняне сонце гріє,

Новацьке серце б'є.

Про табір кожний мріє,

Вакацій кожний жде!

Гей, рівною лавою, новацтва славний рід!

Йдемо у табір жваво,

Вперід, вперед, вперед!

НОВАК:

(Виходить на середину)

Не сидіти більше в хаті

Новакові в літні дні;

Час наплечник пакувати,

В табір їхати мені.

Та невесело самому.

Друзів я збираю в путь.

Всі вони у табір з дому

Ось зі мною радо йдуть.

НАПЛЕЧНИК:

(Виходить на середину)

В таборі хто не гостює ---

Той про мене не почує.

Я ходжу хочби й шоранку

З новаком на прогулянку.

Я наплечник (кланяється) до послуг! ---

Новакові добрий друг. (Бере новака за руку)

ЧЕРЕВИК:

(виходить на середину)

Не просити двічі нас,

Коли табору йде час!

Із язичком, з шнурівками,

Із новими підківками,

До мандрівки вже привик ---

Я новацький черевик.

(Бере Наплечника за руку.)

ОДНОСТРІЙ:

(виходить на середину)

Мій новак мене шанує:

Не подре, не посмарує,

А зате, як в лаву стане,

То радіє, хто лиш гляне.

Гарний, чистий вигляд мій;

Я новацький однострій.  
(Бере Черевика за руку.)

ОРБИНКА:

(виходить на середину)

Я новацька є торбинка.

Рушник, м'яло і хустинку

Я сховаю знаменито,

Щоб новак був завжди вмітій.

Всі шіткі і пасту маю,

Новакові помагаю.

(Бере Однострій за руку)

НОЖИК:

(виходить на середину)

Хто вміє-той не ріж!

Я новацький добрий ніж.

Як новак візьме у руки,

Витешу і стріли й луки,

Витну палицю й сопілку

З новаком моім на спілку.

(Бере Торбинку за руку.)

ІДУНКА:

( Виходить на середину)

Я їдунка круглобока,

І широка і глибока.

Мій новак усе з'їдає,

Що у мені тільки має.

Каже „дякую” і пильно

Мене піском чистить сильно.

Тож мов сонце я красуюсь,

Новака свого годую.

(Бере Ножика за руку)

НОВАК:

Ну, тепер ми вже готові.

Будьте дома всі здорові!

Бо настав вакацій час,

Дожидає табір нас!

(Всі частини виряду йдуть за новаком, держачись за руки, кругом вогника та співають (На мелодію: „Гей там на горі”)

Настало літо золоте.

Йдемо в табір, хто живе!

Гей, з новаками,

Наше славне товариство,

Гей машерує, раз-два-три!

Сестричка Леся

## ЗАСПАНИЙ ПЕТРУСЬ

Ой заслав Петрусь в табір;

Братчик свище, час на збірку!

Ой Петруско, лихо буде,

Перебрав у сні ти мірку.

Гляньте тільки, новачата,

Як Петрусь прибіг у лаву

Й напишіть нам, чом це братчик

Усміхнувся так лукаво?

Але не кажіть нікому,

Щоби не сміялись люди,

Бо Петрусь уже напевно

Рано встати не забуде. Н. М.

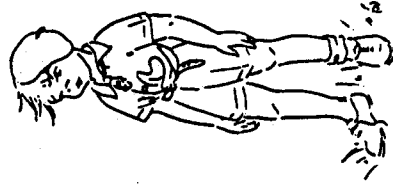

Два наплечники.

Повний наплечник: (Побачив порожнього) А, здоров був, друже! Чогось ніби ти повненький ще не дуже...

Порожній наплечник: Ой, порожньо в мене дуже в середині! Не брав мене новак в руки ще донині. Ремінці у мене рвані — не зашито... А тут тепло, вже ось-ось настане літо!

Повний: А я, бачиш, у табір готов вже здавна. Влітку в місті бути новакові — річ неславна!

Порожній: Та й мій новак не остане, чув я, казав бабі. Та поїде сам, а не з новацтвом у табір.

Повний: А що ж буде там робити ціле літо?

Порожній: Чи я знаю? Їсти, спати та нудити світом...

Повний: Мій в календарі зчеркає кожний день щоранку. Мріє вже про ватри, змаги, прогулянку.

Порожній: О, мій теж хотів би рік шкільний кінчати, щоб могли вставати ранком аж в десятій!

Повний: Ну а мій не має зранку вже спокою: робить прорух, зимною вмивається водою.

Порожній: Мій того й не хоче в табір — скажу в тасмниці, що не буде мати в річці... теплої водиці.

Повний: Мій весь виряд позбирав уже, аж мило: однострій, ліхтарку, коци, білля, мило...

Порожній: Мій напевно сам валіз не буде пакувати. Попакують мама, тітка, баба, тато.



Мал. К. Клюфас

Повний: Жаль мені тебе мій друже, небораче, що новак у тебе вдався щось ледачий.

Порожній: Сором неабиякий оце для мене: плачу, плачу, що аж виплакав кишени! Хто ж не плакав би та від такої долі: ти — у табір, а мене з'їдять у шафі молі!

Повний: Не журися та не побивайся, брате! Ти поспробуй новакові пригадати, як затишно біля ватри в темні ночі: казку він прослухає, то й спати не захоче! Як на стійці, хоронити всіх — це честь велика, скільки радощів

у дружній грі, у співі, в крику. Як у змагу до мети ведуть тасмні стріли — це, щоб новаки в житті шляхи найти зуміли. Все скажи, ну й може ще воно допоможе; краще, як в кутку сидіти та втирати сльози!

Порожній: Правда, правда, так і зроблю і спробую, друже! Вдячний я тобі за раду, та ще й дуже!

Повний: Так, пробуй, тільки не дякуй забагато: я привик усім в потребі помагати; я від новака свого навчився! До побачення в таборі й... не журися!

Сестричка Мавка



Вогник.

Вечером в таборі  
Вогник розгорів.  
Засвітили зорі -  
Радість новаків.

Вогник розгорівся  
Серед новаків,  
Іскорками вкрився,  
Казку розповів:

"Де зелені бори,  
Шуми потічків,  
У карпатських горах  
Я колись горів.

Грілись біля мене  
В колі новаки.  
Ліс шумів зелений -  
Рідні смерічки...

Вітер ніс у гору  
Іскри понад ліс,  
І новий в таборі  
Люд новацький ріс...

Руки там міцніли  
І росли серця,  
Щоб знову розцвіла  
Рідна сторона."

-Вогнику рідненький!  
Ще не пригасай,  
Казку цю дивненьку  
Новакам кінчай.

Хай ростуть в нас сили  
Визволить наш Край,-  
Вогнику наш милий,  
Ще не пригасай!

Загадки.

Даєте мені їсти, то расту,  
а даєте мені пити, то вмираю.  
(вогонь)

При ватрі буває,  
Навколо кружляє,  
Ні в руки, ні в торбу  
Ніхто не зпаєс.  
(дим)

Мене не з'їдає,  
На попіл міняє.  
(дерево - вогонь)

Нас є 20 одиниць -  
Всіх таких самих сестриць.  
Лиш головки нам потри -  
Вогник собі запали.  
(сірники)

Кличі і ракети.

При новацькім вогнику ніколи не б'ємо браво. Вдоволеність із точок висловлюємо кличами. Напр.:

Пре-пре-прекрасно!  
Фе-фе-феноменально!  
Гарно. гарно, дуже гарно!  
Кра-кра-кра-красно!  
Г-а-р-н-о!

Чу-чу-чудово!  
Браво, браво, бравісімо!  
Га-га-га-гарно!  
Фан-фан-фантастично!  
Як то було?...гарно!

На вогнику можна також мати точки у формі ракети, які мають бути пов'язані з темою вогника. Напр.:

1. На даний знак новаки починають наслідувати рухи й звуки провідника:

- а) запалення ракети (з-з-з-зирк)
- б) ракета розгрівається (ш-ш-ш-ш)
- в) мотори гудять (д-р-р-р-р)
- г) ракета стартує (в-в-в-у-у-м-м-м)
- г) ракета летить (свист)
- д) ракета сідає на планету (бум).

## 2. Ракета летить на місяць:

- а) ідемо до ракети (вдаряємо в долоні 3 рази)
- б) витягаємо з кишені сірник
- в) запалюємо сірник (чи-чирк)
- г) підпалюємо ракету (ш-ш-ш)
- г) числимо (10-9-8-7-6-5-4-3-2-1.....у-у-у)
- д) ракета вибухає (бум).

## 3. Пристосування ракет до різних тем, напр. тема "Ідемо в поле":

- а) ідемо в поле (4 удари в долоні)
- б) зриваємо цвітку
- в) нюхаємо цвітку (глибоко вдихаємо повітря 2 рази)
- г) вигукуємо: а-а-а (а за четвертим разом) пчих!
- г) ворожимо з цвітки: буде вітер, не буде (5 разів)
- д) вигукуємо: "буде вітер!"
- е) свистимо, немов вітер
- е) трава (піднесені руки вгору) починає хитатися в один, то в другий бік, скорше, скорше, а опісля поволіше.
- ж) вітер устає
- з) діти ідуть додому (плещуть у долоні 4 рази).

## 4. Хор звірів: Братчик назначає новаків, які будуть видавати звуки звірів. Раз одні, раз другі, раз усі разом видають звуки:

Ведмідь: гgggrrrrrgggrrrr

Жаба: кум-кума, кум-кума

Вовк: аву-у-у-у.

Вивірка: шкраб-шкраб

Бузько: кле-кле-кле

## 5. Ракета звичайна:

- а) плескати в долоні помалу
- б) плескати в долоні щораз скорше
- в) плескати по колінах
- г) бити по грудях (у-у-у-у)
- г) викрик: а-бум!

## 6. Ракета "Мармоляда":

- а) мармоляда! (4 рази)
- б) горіхове масло! (2 рази)
- в) хліб, хліб - ліпиться!



## РОЗПОВІДІ

### Як "Сини України" відбували вмілість.

Зараз по сніданку, коли братчик черговий засвістав на "ланки", ланка "Синів України" зі спакованими наплечниками зібралася біля брами. Сьогодні останній раз ідуть вони на збірку ланки. Сьогодні їх перевірятимуть на вмілість "Син України". Живо билися серця новакам. Чи не забули вони чого? - Є ніжик, светер, їдунка...

-Добре, що бодай гарна погода!- каже Адьо. -Не знати, чи на обід вернемося?

-А я дощовик забув узяти!- пригадав собі Юрко і чимдуж побіг до кімнати по дощовик.

Вкінці всі готові. Братчик бунчужний перевірює присутність. — всі, нікого не бракує. Рушаємо!

Під самим лісом братчик задержує новаків і каже: -Хлопці, прийшов час, щоб ви показали, чи ви справді добрі Сини України. Я випускатиму вас групами по трьох новаків. Там далі на дорозі шукайте за першими знаками!

Михасько, Нестор і Влодко попали в першу групу. На дорозі почали шукати за знаком. -Є! Єперша стрілка!- Влодко миттю витягнув записник й олівець, бо ж усі знаки треба записати! Стрілка вказувала шлях просто дорогою. Пішли. Знайшли другу стрілку, третю. Раптом на дорозі побачили великий знак: "Не йти туди". Що ж робити? -Не можна йти туди, так треба йти кудиінде- каже Михасько. -Ось стежка веде вбік, то йдім туди!- Пішли. Та ще не пройшли і десять кроків, як перед ними на стежці з'явився братчик Льоня.

-Готуйсь! Прошу братчика, новак-орля Нестор Задорецький зголошує першу групу в числі три, готову до вашого наказу!- звітував братчикові Нестор.

Братчик сказав новакам зняти наплечники. Зложили їх гарненько в ряд, так як завжди добрі новаки роблять. Тоді братчик повів їх за дерево, над потічок. -Добре, що ви, хлопці, прийшли- каже, -може мені порадите. Ось знайшов я сьогодні по сніданку в їдальні шість брудних їдунок і не знаю, що з ними зробити? Треба їх віддати власникам, та не знаю, чиї вони?

То ми, братчику, їх помиєм!- заявив Михась. А як буде збірка на обід, можна запитати, чиї вони є!

Помили їдунки піском у потоці, витерли травою й віддали братчикові.

-Дякую вам, хлопці- каже братчик. Ідіть далі стежкою.

На стежці найшли знак: "Лист на 5 кроків". Нестор перший найшов його у щілині кори старого дуба. В листі було написано:

**"Ідіть до хвіртки, що при дорозі і зі знайдених там матеріалів збудуйте столик. Коли скінчите, ідіть далі за звуком трубки".**

Поклали лист у те саме місце й пішли.

Біля хвіртки знайшли вже готовий триніжок. Під деревом лежали дві дошки і довгий шнур. Поклали дошки на триніжок, сплели шнурком і - готово! Ледве скінчили, як від групи дерев на галявині почули звук трубки.

Між деревами ждав на них братчик комендант. -Ось я випадково зачепився вночі об дерево й обірвав три гудзики від сорочки. Та ще до того болить мене рука й не можу їх пришити!

-То треба сорочку віддати до кравця- каже Влодко.

-Ні, не треба!- аж скрикнув Михась. Прошу дати сорочку, братчику, ми вам пришиємо!- І вже витягає голку й нитку і береться шити гудзики.

Подякував їм братчик комендант і казав іти слідом шкаралупки з яйця. І пішли вони. Дивляться: тут лежить кусок шкаралупки, там другий, третій... Так за слідами шкаралупки зайшли в ліс, до місця, де на землі лежали дві грубі колоди. Біля першої був знак висипаний шкаралупкою: "лист на 3 кроки". А в листі було написано:

**Ясьтївидоп аз угурд удолок. Ощ кован ьтибор з иминдурб имактипракш?"**

За другою колодою побачили велику мидницю з водою, мило і три пари шкарпиток. Випрали їх отже гарненько. Тільки розвісили їх на галузці до сушення, як несподівано з гори над собою почули голос:

-Гей, новаки!

Високо на дереві сидів незнаний їм пластун.

-Беріть наплечники й ідіть на місце, де вчора була ватра!

Пішли. Там зустріли братчика Мірка. -Тепер, хлопці,- сказав братчик - кожний з вас розпалить вогонь і заварить чай!

Закипіла робота. Передусім назбирали сухого ріща. Потім стали готувитися до варення. Нестор уже хотів палити вогонь у тому самому місці, де була ватра, але пригадав собі, що на місці ватри не годиться ставити кухню. Відійшов отже в бік, підшукав два плоскі камені й розпалив гоміж ними вогонь, очистивши перед тим місце навколо з хмизу і хабаззя. Як вогонь уже горів, вийняв із наплечника свою їдунку, налив до неї води з полевой пляшки і поставив на камені. Вода швидко закипіла. Тоді Нестор вкинув мішочок чаю, що його дістав від братчика. Ще хвилина - й вода набрала темно-бронзового кольору. Тоді Нестор зняв їдунку з "кухні" (беручи її через два листки лопуха, щоб не попектисся!), витягнув мішочок з чаєм і - готово! Тим часом Влодко і Михась теж уже заварили чай.

-Добре, хлопці!- сказав братчик. -Погасіть вогні, а потім можете в нагороду випити чай.

Швидко погасили вогонь, скроплюючи його водою з потока. Вугілля розгорнули і для певности ще присипали його піском. Випили чай, помили їдунки і пішли до великого каменя над потоком, бо там братчик казав шукати дальших знаків.

Влодко знайшов стрілку таки на самому камені. Знаки вели до містка і на другий бік. А там, під деревом, сидів братчик Денис.

-Тут, хлопці, мусите показати, чи вмієте приготувитися до прогулянки. Кожний з вас покаже мені горнятко! А тепер гребінець! Запасні шнурівки!- І так братчик перевірював кожну річ, що її новак повинен узяти на прогулянку. Михась забув узяти компас. Позатим усі мали приписані речі.

Пішли далі за знаками стежкою.

За кілька кроків найшли знову листа. Там стояло: **Змаг кінчезаний. Тайтеверся до борута**".

Наступного дня, при вогнику, 12 новаків дістали відзнаки вмілости "Син України".

(Сірий Орел Орест)

### Боня.

Вона жила в Варшаві, у столиці Польщі. Жила у своєї тети, в тісній та темній кімнатці. Вікно з кімнатки виходило просто на брудну вулицю, де цілий день бавилися і галасували діти. Боня ще пам'ятала, що колись були в неї мама і татко. Мама приносила їй цукерки в золотих папірцях, а тато, коли прийшов вечером з праці, брав Боню на коліна та розказував їй про свої колишні бої. Бо тато був старшиною Української Армії та боровся разом із славним отаманом Симоном Петлюрою проти недобрих большевиків. Але большевики перемогли і тато Боні та багато таких вояків, як він, мусіли втікати в чужину, у Польщу.

Таке тато розказував Боні, а вона слухала пильно та небагато розуміла, бо була тоді ще маленька. А потім тато і мама померли і вже більше їх не було, а Боню взяла до себе тета і вона почала ходити у школу. В школі сиділа тихенько в останній лавці і не озивалася нідокого ні словом, навіть на перервах. Може тому, що не дуже вміла говорити по-польськи, а може тому, що не мала таких гарних фартушків з мереживами, як мали її товаришки. І на сніданок приносила зі собою лиш кусок сухого хліба тоді, коли вони їли булки з шинкою та помаранчі.

Коли ж приходила додому, мусіла бути сама аж до вечора, бо тета цілими днями ходила по домах прати білля. І так одного разу, коли Боня написала вже всі задачі, вийшла на вулицю, бо була весна і сонечко так гарно світило. На вулиці сусідські діти ходили колом і співали. Боня спершу приглядалася їм несміливо, а опісля прискочила нараз та розірвала руки двох дівчаток, щоб і собі стати поміж ними. Та тут діти вчинили крик:

-Йди від нас геть!

-Ми тебе не хочемо!

-Геть, ти гайдамако!

-Йди собі в свою Україну!- і один хлопчисько навіть штовхнув її під бік.

Боня втікла, сіла на камінних східцях дому та розплакалася. Аж почувла, що хтось торкнув її рам'я та спитав по-українськи:

-Чого ти плачеш, дівчинко?

Боня підняла голову і побачила гарне дівчатко, може такого віку, як вона, у вишиваній чистенькій суконочці.

-Бо хочу їхати в Україну!- відповіла щиро. -Тут мене ніхто не хоче!

-Нема чого плакати!- відповіла незнайома. -Ось я минулого року їздила!

-Справді?

-Так, їздила в табір у Підлюте.

-А що це: табір?

-Там живуть усі українські діти разом і дуже їм добре.

-А мама і тато?

-Там не треба тата і мами. Там є сестрички, братчики.

--Але я не маю ні братчика ні сестрички!

-То там дістанеш! Там їх дуже багато, а найбільше любили ми всі братчика Слона.

-А ти знов туди поїдеш? Я хочу з тобою!

-Цього року не поїду, бо зимою мене дуже боліло ушко і мама казала, що не зможу поїхати.

Та в цю ж мить надійшла і мама тої дівчинки і забрала її зі собою та ще й трошки насварила, чому та пристає з дітьми з вулиці.

А Боня сказала теті другого ранку:

-Тето, я хочу їхати в Україну!

Тета довго не могла зрозуміти, в чому справа, аж Боня розказала їй усе. Тоді тета лиш рукою махнула:

-Е, то це з тобою говорила Міруся, дочка інженера з сусідньої камениці. Вони багаті - то могла собі їздити. А я не маю на це грошей, та й сама не поїдеш, бо це дуже далеко!

Але Боня вперлася і щоранку питала тети:

-Тето - чи я можу їхати в табір?

Тета вже і сварила і грозила, але Боня таки все питала це саме, а потім починала плакати, не хотіла їсти та марніла з дня на день.

Не було ради; найшла тета в газеті адресу пласттової домівки у Львові, виписала її Боні на картці паперу, поклала в торбинку кусок хліба та трохи дрібних грошей, купила залізничний квиток та всадила Боню у поїзд Варшава - Львів. Ще попросила кондуктора, щоб уважав на неї і Боня поїхала.

Їхала довго-довго. Вже давно зїла свій хліб і була дуже голодна. А в переділі сиділа ще якась пані та їла пухкі тістечка з варенням. Коли завважила, як Боня не відриває очей від тістечок, дала їй одно. А потім стала розпитувати, чого та куди Боня їде так сама. Але коли почула, що Боня українка та їде побачити Україну, хоч ту частину, що тепер під Польщею, скривилася, відвернулася до вікна і вже більше не говорила нічого.

Доїхала Боня на Головний Двірець у Львові. Висіла з поїзду і вже далше сама не знала, куди їй іти та як шукати того Пласту. Коли нараз побачила, як з одної брами вимаршували хлопчики та дівчатка, всі однаково одягнені та з наплечниками на плечах. Всі були дуже веселі, сміялися та говорили по українськи. Боня зараз підбігла до них, але ніхто на неї не кричав за те. Дівчатка поглянули на неї привітно, а одна спитала:

-Ти когось шукаєш?

Боня налякалася. Справді, що їй сказати? І нараз щось згадала і рішуче сказала:

-Я шукаю братчика Слона!

-О, братчик Ромко їде з нами в табір!

-Але я шукаю братчика Слона!- вперлася Боня.

-Це ми його лиш так на ніби називаємо: Слон!- пояснила їй одна дівчинка.

-Братчику, братчику Ромку!- вже гукав якийсь хлопчина. -Тут вас шукають!

Братчик був дуже великий, але усміхнувся до Боні так ласкаво, що вона зараз йому все сказала, хто вона та чого сюди приїхала. Тоді братчик узяв її за руку та звернувся до дітей, що тимчасом поскладали свої наплечники в ряд та співаючи, ждали поїзду.

-Бачите, це Боня,- сказав братчик. -Вона сама приїхала аж з далекої Варшави, щоб бути з нами в таборі. Будете її любити?

-Так! Так! Так!- закричали враз усі діти, аж в ухах залящало.

Зараз окружили Боню, частували її ласощами, розпитували, розказували, як гарно буде в таборі. А коли поїзд надїхав, всадили її першу до вагону та трохи не побилися, бо кожне хотіло сидіти біля неї.

Тепер їхалося Боні зовсім інакше, бо ж їхала зі своїми!

А першого вечора в таборі, коли вже трубка відіграла на нічну тишу, сестричка Ляся ще раз обходила цілий будинок та нараз почула, як хтось гірко хлипав в одній із кімнат. Зайшла туди і побачила, як Боня важко ридала, втуливши голову у подушину, що їй позичила сестричка Поля.

-Що тобі сталося?- спитала пошепки сестричка.

-Я... я думала, що це назавжди, а то лиш на один місяць!- розплакалася таки вголос Боня.

Сестричка сіла біля неї на ліжко та хвилинку щось думала.

-Ні, не лиш на місяць!- сказала тоді. -Коли покінчиться табір, ми найдемо когось такого у Львові, що візьме тебе до себе. Підеш в українську школу, будеш завжди поміж українськими дітьми. Добре?

-Добре!- погодилася Боня і пригорнувшись до сестрички - смачно заснула.  
("Нове Підлюте")

### Звідки прийшов вогонь.

Це діялось ще дуже давно, коли ще звірі з людьми говорили. В той час на світі були дуже гострі зими. Мороз присипував світ грубою верствою снігу, а вітер гонив поміж людьми, охолоджуючи їхні вже й так скостенілі від зимна тіла.

В одному селі жив малий хлопець. Був він до всіх привітний, завжди веселий і чемний. Навіть люта зима з морозом не мала сили стерти усмішки з його лица. Помимо того, що всі люди дуже тяжко терпіли від холоду, нарікали на свою нещасну долю, він ніколи не піддавався біді. Він ходив поміж народом, розвеселяв його, як умів і помагав, як міг. Та його поміч була замала.

Одного дня рішився він вибратися в дорогу, щоб довідатися від звірів, як вони зимують, принести людям добрі поради і порятунок. Добре одягнувся, взяв до торби окраець хліба і вирушив у світ. Довго мандрував він полями й лісами, аж одного дня зустрів ведмедя.

-Здоров, ведмедю!- промовив.

-Здоров, хлопче!- відповів ведмідь. -Куди то ти мандруєш?

-Йду дізнатися, як допомогти людям щасливо перебути холодну зиму. Скажи мені, друже, як ти зимуєш?

-Я сплю всю зиму у вигідній норі- відповів ведмідь. -Порадь своїм людям, щоб і вони так зробили.

Подякував хлопець ведмедеві за раду і пішов дальше. Йшов, йшов, аж тут йому назустріч вивірка скаче.

-Добрий день, сестричко!

-Добрий день, хлопче! Куди то ти мандруєш?

-Йду дізнатися, як допомогти людям щасливо перебути холодну зиму. Скажи мені, білочко, як ти зимуєш?

-Я сиджу вигідно у своєму дуплі і спокійно заїдаю горішки, які сама придбала. Порадь своїм людям, щоби й вони так зробили.

Подякував хлопець вивірці за раду і пішов дальше. Йшов, йшов, пройшов уже великий шмат дороги, аж тут йому назустріч вилетіли бузьки.

-Агой, хлопче!- вигукнули всі разом. -Лети з нами в теплі краї, бо зима люта тебе заморозить - а нам сонце ясніше світить і їсти є досхочу. Ходи! І ще своїх рідних зі собою візьми!

Подякував хлопець бузькам за щедру раду, побажав їм щасливої дороги, а сам подався дальше в світ. Ішов, ішов і над ставом зустрів жабу.

-Здорова, жабо!

-Здоров, хлопче!- відповіла жаба. -Куди то ти мандруєш?

-Йду дізнатися, як допомогти людям щасливо перебути холодну зиму. Скажи мені, подруго, як ти зимуєш?



-Я занурюся в болото й там вигідно і безпечно очікую весни. Порадь своїм людям, щоб і вони так зробили!

Подякував хлопець жабі, побажав їй гарних снів у болоті і дуже зажурений пішов вперед. Край лісу стрінув вовка. Гарненько з ним привітався й дуже засумував.

-Чому так сумуєш?- запитав хлопця вовк.

-Як мені веселим бути, дорогий братіку,- відповів хлопець. -Іду дізнатися, як допомогти людям щасливо перебути холодну зиму та замість добрих порад принесу людям тільки велике розчарування. Людина не потрапить цілу зиму в норі спати, не зможе жити в дуплі чи болоті, та не полетить у теплі краї. Що мені тепер робити? Яку розраду принести людям?

Жаль стало вовкові стурбованого хлопця. Він хвилинку подумав і сказав:

-Не сумуй, хлопче. Я знаю таку гору, яка в собі має печеру - замок, у якій живе сонце. Якщо ти назавжди приймеш мене своїм другом, я обіцяю тобі роздобути в нього теплий промінь!

Вовк довго не вагався. Пішов до печери - замку, де проживало сонце, вийняв з його корони одну іскру і приніс її в дарунку хлопцеві.

Цю іскру передав щедрий хлопець людям і так повстав на світі вогонь. Вовк побратався з хлопцем і став його вірним приятелем.

І так, завдяки доброму серденьку хлопця, горить сьогодні між нами вогонь. Тільки немає тут найвірнішого друга людини - пса.

("В. О. Р.")

### Ліда й Маруся.

Діялося це давно-давно в наших рідних горах Карпатах. Там був славний новацький табір у Підлютому. І щороку там приїздило багато-багато новаків та новачок. Їхали довго поїздом, а потім такою маленькою, гірською залізничкою.

Ось і приїхали та зараз кожна новачка дістала свій сінник та мала сама собі напхати його соломою. А одна новачка приїхала саме тоді вперше в табір. Вона ще не знала, що та як їй робити, а сінника вона ще ніколи в житті не напихала. Тому стала та вже хотіла починати плакати, коли нараз над собою почула веселий голос:

-Як, ти не вмієш напхати сінника?

-Не вмію...

То я тобі поможу.

-А твій?

-Ого, я вже давно свій напхала. Я вже третє літо в таборі, то ж знаю, що та як робити. Я називаюся Ліда. А ти?

-Маруся.

-Добре, то я поможу тобі напхати сінник, а потім будемо завжди разом. Ти котру клясу покінчила?

-Третю.

-І я теж,- сказала Ліда. То певно дадуть нас до одного роя.

І так справді сталося. Ліда та Маруся спали одна біля одної в кімнаті. Сиділи разом при столі та були разом на зайняттях. Ліда знала, що та як у таборі робити та не раз помагала Марусі.

Аж одного дня був веселий вогник у таборі. Ліда вже здавна приготувляла свою точку на нього: мала одягнутися в піжаму, зробити собі шапку паяцика з паперу та показувати штуки з м'ячем. Аж ось слухає ранком наказ - аж їх рій має сьогодні чергування і Ліда має стійку якраз у той час, коли вогник. Ліда дуже зажурилася, але не пожалувалася нікому, навіть Марусі ні, бо ж новачка радо виконує все, що їй накажуть.

Пішла Ліда на стійку і тільки здалека, від стійкової будки слухала, як сміялися всі інші новачки при вогнику. Аж ось щось зашелестіло поміж деревами. Ліда вже хотіла свистати на алярм, але побачила, що це була Маруся.

-Лідусю, дай мені стійкову палицю, я постою за тебе на стійці, а ти йди до вогника.

Але Ліда не хотіла.

-Мені сестричка казала тут стояти і я буду стояти, аж поки сестричка мене не звільнить.

-То я залишуся з тобою. Не будемо говорити, бо тобі на стійці говорити не вільно, але все ж таки буде тобі веселіше.

І Маруся залишилася з Лідою до кінця її стійки.

("Нове Підлюте")

### Новак Зенко.

Дитяча оселя в Старяві, коло Хирова, побудована в гарному куточку нашого Підкарпаття. Коло оселі був потічок з піском. Вода плитенька, прозора й діти там часто бавилися, купалися. З півночі й сходу прилягали до оселі великі шпилькові ліси, що тягнулися аж по Карпатську Україну. Перед оселею - велика огорожена площа для забав, зі заходу, зразу коло оселі, наш овочевий садок, а за ним селянське поле, що доходило аж до громадського лісу.

На цьому полі знайдено колись нафту. Землю вертіла французька фірма, впустила 3 рури на 300 метрів вглиб, але нафти було мало. Дальше годі було вертіти і тому фірма розібрала всі будови. Над самою землею стирчали залишені 3 рури. Через ті рури зі землі випливала нафта, яку вживало все село. Одні використовували її до промазування упряжі, другі до смаровання дощок при будові хат, а дехто ще для інших цілей.

Переважно новаки приїздили до Старяви на табір. Спочатку найбільше було їх із Перемишля, а потім зі всієї Галичини. Літом 1932 року до табору приїхав новак Зенко Т. Це був гарний хлопчина, веселий, дотепний, з багатою ініціативою. Добрий був новак, але й великий збиточник. Одного дня він зі своїм колегою - новаком Петрусем у часі дозвілля пішли "вертіти" нафту. Що вони там робили, Бог їх знає. Небезпеки для дітей не було, то ж новакам вільно було там ходити. По деякому часі прибіг Зенко сам увесь занафтований і сказав: "Петрусь заліз у руру і не може вилізти. Я тягнув його, а він плаче".

Побігли ми до тих рур. Справді, Петусь мав запхану голову до половини в руру й не міг її втягнути. Підняли ми Петруся за ноги, поправили йому вушка і легко витягнули "нафтяра" з рури. Ціла голова й лице були намазані нафтою, що жаль і було дивитися на хлопця. Виявилось, що Зенко впхав його голову до рури, щоб Петрусь подивився, чи багато там нафти, а потім із переляку побіг до табору за допомогою. У таборі Зенко перепросив Петруся при всіх таборовиках і такого замазаного поцілував.

Зенко Т., як виріс, пішов боронити Україну. Чи німці його забили, чи більшовики забрали його до полону, не знаємо. Пропав. А може ще знайдеться. Дай, Боже!

(Л. Бачинський, "В. О. Р.")

*Сестричка Ада розповідає:*

### Про малого паровозика „Чух-чух“



*Двигун несе паровозика*

Маленький паровозик народився у великій фабричній галі. Його батьком був великий механічний Варстат, а його мамою — велика Монтаживня, що мала гарний скляний дах. Коли дядько Двигун переніс паровозика з Монтаживні до тітки Лякерні, всі паровози, що стояли в монтаживні, почали з нього насміхатися:

— Що це за такий паровіз, що його несе двигун, як звичайне паровозове коло. А вслід за паровозами почали глузувати всі машини та всі візочки, що стояли на рейках.

Прикро було паровозикові слухати цих насміхів. І він засумував. Та в тітки Лякерні червоний і чорний Лякер потішили його:

— Як ми тебе помалюємо, то аж тоді всі побачать, який ти гарний.

І справді дістав маленький паровозик від тітки Лякерні чудові подарунки: чорний плащик і червоні колеса та червоний капелюх — комин.

— Дивіться, дивіться — говорили великі паровози, що стояли в тітки Лякерні. — Цей паровозик — найкращий за всіх, що знаходяться в нашій фабриці.

І зашипіли так сильно, що вістка блискавкою розійшлася по монтаживні та по всій фабриці.

Тоді горда мама-Монтаживня сказала:

— Тепер ми мусимо справити нашому Паровозикові хри-

стини. — І загула всіма машинами, щоб подати до відома всім про христині маленькі паровозика. Тато паровозика сказав:

— Нехай маленькі паровозик називається: „Чух-чух“.

А мама-хрищена Кузя на знак згоди надулася, зашпінла і викинула зі себе багато іскорок на славу малого паровозика.

— Добре, добре, хай носить назву „Чух-чух“ — загудів хрищений батько Комин чорний і випустив через свій отвір велику смугу темного диму на честь маленького паровозика.

А тимчасом наш парованк стояв в тітці Лякерні і чекав, коли прийде час його проби.

За декілька днів ворота фабричних мурів відкрилися перед малим паровозиком. Перед ним розляглося поле та зелена лука, а там далі ліс. Бічними рейками повели його до головних, широких, переставили його на великий відкритий вантажний вагон довгого поїзду, який тягли два всьмі паровози. І поїхали.

Ранком, як тільки паровозик проквнувся, побачив невеличку станцію, а ген-ген у далній високій горі.

Не витерпів та запитав машиніста:

„Що це за гора?“

— Це гора Карпати — відповів машиніст. — Ми тудю їздитимемо.

Малого паровозика зняли з вагона на станції Брошнів, наложили на рейки. Як же ж міцно станув на них своїм малим червоним коліщатами, хоч і вузькі вони були. Коли накормили паровозика та дали пити, свиснув з радості, що він їздитиме, що він також так працюватиме, як і великі паровоз. А вони почали жаліти, що не можна їм поїхати в гору.

Тоді обіцяв їм паровозик приїздити часто до них та розповідати про те все, що діється там у горах, а вони розповідали йому про те, що діється в долах.

До паровозика прикрипили декілька малих вагонів. І він ждав...

З вагонів великого поїзду, що саме заїхав на станцію, вбігли малі хлопці в капелюхах з широкими крисами, з палицями, наплечниками на спині, і побігли прямо до паровозика. Уважно приглянулися до нього і говорили з захопленням:

— Який же він гарний! Він возитиме нас до табору.

І всі вони, а були це пластуни та новаків, посідали на вагончики. Малий паровозик зашпінів. Машиніст докинув ще вуглевої

кашки. Паровозик зашумів і поїзд рушив. Коліщата почали котитися швидше й швидше, а паровозик вряди-годи вигукнував своє прізвисько: „Чух-чух“. Пластуни голосно розмовляли, а пізніше заспівали:

Пуста мене, мамо, до табору.

До сонця, до волі, до простору —

Пусту мене, мати, з Пластом мандрувати.

З Пластом мандрувати до табору.

У половині дороги зупинився паровозик над потічком, щоб напиться з потічка водички. Знову почали котитися коліщата паровозика по рейках, що змією вилися між горами понад річкою Лімицею. Коло кам'янистої кручі зупинився паровозик. Тоді в один голос всі закричали: „Сокіл! Наш Сокіл!“

Пластуни пови-скакували з возів, попрощалися з паровозиком та пішли стежинкою вгору. А він поїхав далі, повів малих паровозиків до Остоду на табір.

І кожного разу потім, коли малий паровозик переїжджав попри Остодір, новаків виходили зі своїх приміщень, вимахували руками, не забували про нього. Він був добрий для них і часто привозив листи від батьків.

Як закінчився табір, він приїхав знову по новаків, щоб забрати їх з Остоду. Повіз їх до Брошніса, до великих рейок, кудю їздили великі паровози з великими вагонами. Звідси розїздилися таборники до своїх батьківських хат, щоб далі продовжувати навчання.

Вони широко прощалися з маленьким паровозиком, обіцяючи знову на черговий рік приїхати.

— До побачення! Не забувайте! — відповідав паровозик зі сумом. І так щороку малий паровозик возив юнаків. Його червоні черевички вже дуже забруднилися, а капелюх почорнів від диму, потріскав його ексцентричний плащик, але паровозик ніколи не перестав бути малим коханим паровозиком „Чух-чух“ для пластунів та новаків, що їздили в табори на Сокіл чи Остодір.

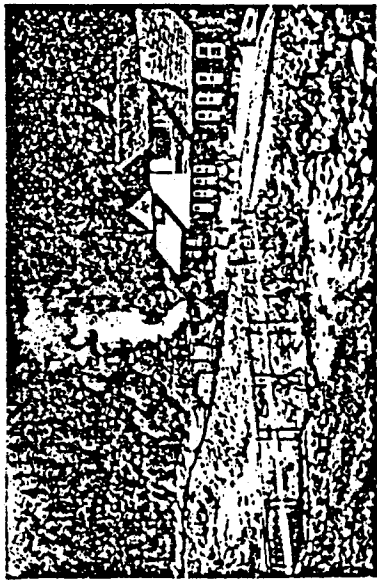

Станція Підлітте в Карпатах з гірським паровозиком, що привіз з гір дрова



Новаків поділяють паровозика

### Михаськова ватра.

Було то на початку липня 1919 року. Тоді то в нашому краю була війна. Бойова лінія йшла на захід від села Вербівці. Українські Стрільці вже четвертий місяць відбивали наступ противника. На північ від села був густий ліс, що тягнувся аж по ворожі окопи.

У Вербівцях жила тоді одна вдова з двома дітьми. Їх батько згинув ще в австрійській війні. Старшенький Михась мав 14 років і опікувався 4-річною сестричкою, коли мати ходила на роботу. Та якось по Йордані мати занедужала, а в хаті не було навіть дров, щоб у печі запалити. То Михась узяв рано санчата і поїхав у ліс. Фронт був недалеко і свистали заблукані кульки, однак хлопець на те не зважав. Він знав тільки одне, що вдома жде в холоді недужа мати та сестричка і він мусить привезти дровець.

Добившись до лісу, Михасько став збирати ріща. Коли вже мав повні санки дров і хотів рушати в село, нагло обскочили його ворожі вояки. Але Михась не міг промовити ні слова. Раз, що дуже перелякався, а подруге, що згодом зрозумів небезпеку, що ворог уночі зайшов нашим лісом і думав напасти ззаду.

Взяли Михася між себе й повели вглиб лісу. Там було їх зо дві сотні. Посередині малої поляни горіла маленька ватра. Казали Михасеві докладати дров і пильнувати, щоб ватра не згасла. Однак не смів класти забагато. Михасько знав, чому. Щоб над лісом не побачили наші диму, бо тоді прибігли б сюди подивитися, що тут діється.

Михасько слухав і пильнував ватру, та мав свою думку. Знав, що його не пустять звідси, щоб не доніс своїм. Але рішився іншим способом подати своїм знак.

Коло полудня вороже військо зібралося і обережно рушило лісовою стежкою в сторону стрілецьких окопів. Коло ватри залишилося лише кілька вояків. Коли вони відвернули свою увагу від ватри, Михасько став похапцем ламати зелене віття смереки і кидав на ватру. Високий стовп білого диму бухнув угору і подав знак, що в лісі є щось нового.

Той знак побачили наші стрільці в окопах. Счинилася тривога і зараз рушили наші сотні прослідити ліс. На краю ліса посипався на них град куль. Однак ворог не довго опирався і кинувся до втечі. Йому не дали ждати до ночі, тому його плян не вдався. Наші погнали за ворогами, багато з них полонили. Немало було вбитих і ранених. Коли наші добігли до ватри в лісі, на хвилину поставали з дива і мимохіть поздіймали шапки з голів. На порозкиданих смерічках, що трохи ще курилися, лежав Михасько з розкиненими руками і дивився просто в небо. На його білому чолі червоніла мала плямка. Туди пройшла кулька одного з ворогів, що втікючи стрілив до хлопчини за те, що дав своїм знак про небезпеку.

Вбога мати і сестричка даремно ждали на Михася і на дрова. Стрільці висипали йому могилу коло тієї ватри, а його матері й сестрі самі допомогли.

І слава про Михаськів учинок пішла по всій Україні. Сьогодні це місце в лісі називають усі "Михаськова ватра". Там рік-річно в Зелені Свята молодь села розпалює ватру, а люди в селі бачать білий дим і говорять:

-Михаськова ватра! Іде в небо, як чиста жертва! Господи Боже її прийми...!

## МАЙСТРУВАННЯ

### А. Ножик.

Для виробу з дерева потрібний гострий ніжик і матеріал. Для новака малий кишеньковий ніжик найбільше практичний. Він має два вістря, що є закриті, та ще інші дідаткові, що потрібні для підручного вжитку, як гачок до відчинювання соди й інші. Він має ушко так, що можна його припнати до пояса чи до ланцюжка.

Ніж (та сокирка) це знаряддя, а не іграшка. Не бавитися й не кидати ними. Не розгрівати ножа при вогні, щоб не втратив свого гарту.

Ножик чистити краплею оливи і шматкою та паперовою хустинкою. Ножик гостримо об дрібнозернистий пісковець, або брусок для гострення ножів. Коли вживаємо брусок, кладемо вістря плоско. Посуваємо вістря вкруг, не покладаючи ваги на кінчик. Робимо пару таких оборотів, а відтак обертаємо вістря та повторюємо цей самий рух з другого боку.

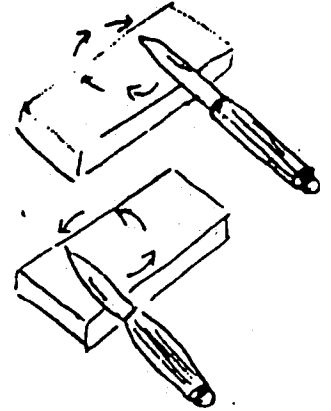

Найкраща спроба, чи ніжик гострий, це затесати олівець, або обчистити з легкістю кусок патика. При вживанні ножики, тримай сильно цілою рукою.



При тесанні чи струганні дерева, все тесати від себе. Щоб обтесати галузку, треба почати з грубого кінця до чим раз тоншого.

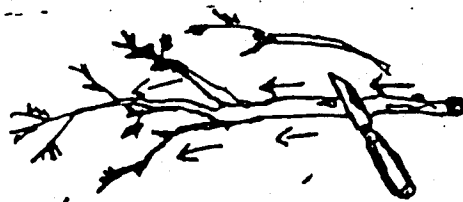

Коли ніжик комусь передаємо, треба його тримати так, щоб друга особа взяла його за ручку, себто тримати ніжик за вістря.

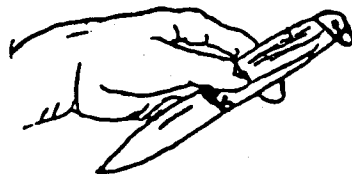

Найкращий матеріал до виробів - липа. Вона м'яка і з неї легко робити круглі речі. Можна з куска липового дерева зробити ложку, ніжик до розрізування листів, лопатку до зчищування болота з черевиків і т.п.

**Б. Сокирка.**

Мала, підручна, так звана польова сокирка, головка якої важить около 3/4 кг є найліпша до "більшого" майстрування. Складається вона з двох частин: головки і топорища.

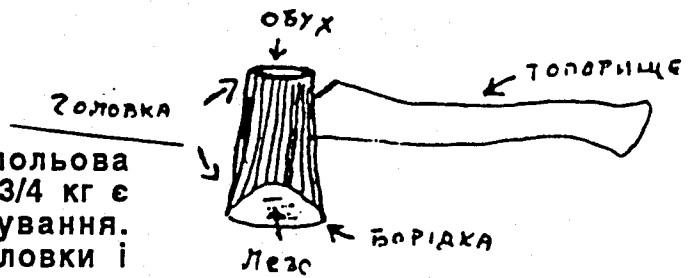
**Правила безпечного орудування сокирою:**

1. Мусить бути гостра, тому уважати, щоб вона не попадала лезом у землю чи камінь і не затуплювалася.
2. Коли сокирка не є вже в ужитку, не кидати її на землю, а забити її в колоду чи пеньок або сховати в оправку. Ніколи не забивати її в живе дерево!
3. Коли рубасмо, треба запевнитися, що на подвійну віддаль руки з сокиркою ніхто коло тебе не стоїть.
4. Тримати сокирку за долішню частину топорища ось так:  
А ніколи так:

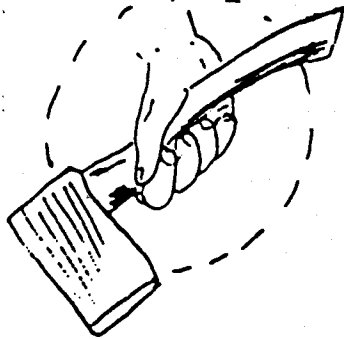

5. Вдаряти об дерево лезом навскіс а не напоперек. Розступись широко, щоб сокира, сковзнувшись з дерева, не попала в ногу.
6. Нести сокирку у своїй оправі або з лезом удолину.
7. Якщо передаємо комусь другому сокирку, подавати так, щоб та особа могла взяти її за топорище, себто:

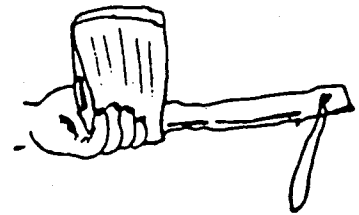
**В. Вузли.**

При майструванні придадуться слідуючі вузли:

Пластовий

Зашморг

Поперечне в'язання.

Ткацький

Піонерський

**Пластовий** - Поклади лівий кінець на правий і обкрути його (А), тоді зведи кінці разом і кінець, що перше був наверху, постав ще раз наверх і обкрути (Б). Завжди пам'ятай, котрий кінець кладеш наверх, щоб за другим в'язанням покласти його знову наверх. Третій рисунок (В) показує вузол, готовий до затягнення.

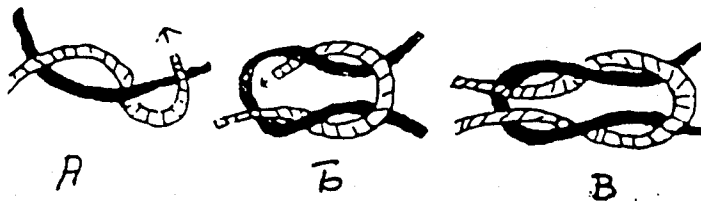

**Ткацький** - В'яжи ось так: З лівого кінця линви зроби петлю, а правий кінець проведи через петлю і навкруг петлі, а тоді попід той же правий кінець.

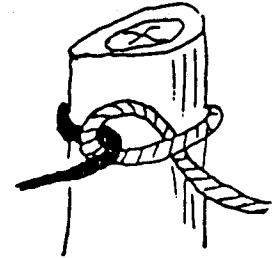

**Зашморг** - хоча сам по собі не є вузлом, але є підставовим кроком у в'язанні багатьох вузлів. Оцей простий зашморг може витримати сильне натягнення, головню, коли на кінці зав'яжемо звичайний гудз.

**Піонерський або вісімковий** - один із найбільше вживаних. Є одним із початкових або закінчуючих вузлів у поперечних в'язаннях, тобто коли маємо злучити дві жердки, що доторкаються під прямим кутом.

Залежно від умов, в'яжемо цей вузол двома способами:

а) Прив'яжи линву до жердки, яка має один кінець вільний. Тоді заклади одну петлю і натягни линву, а потім наклади ще одну таку саму петлю. Обі ці петлі повинні бути заложені одна при одній.

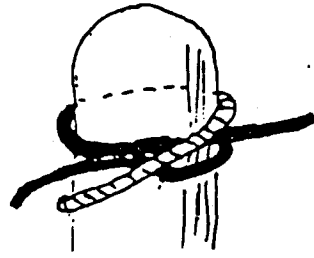
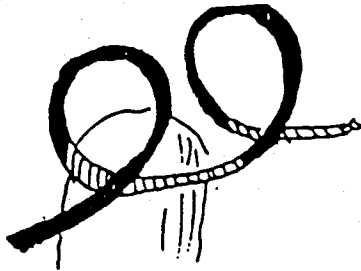

б) В'яжемо довкола поперечки (жердки), що має закриті оба кінці, або довкола високого паля чи дерева. Обводимо линву довкола поперечки, схрещуємо її й обводимо ще раз, при чому перетягасмо кінець попід наше друге "обведення".

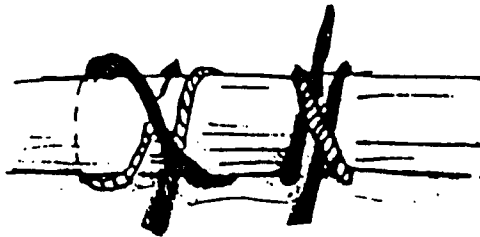

**Поперечне в'язання** - вживасмо, коли дві жердки схрещуються під (прямим) кутом і одна доторкає другу. Починай це в'язання піонерським вузлом (або теслярським на вертикальній жердці зараз під горизонтальною. Після натягнення піонерського, візьми звисаючий вільний кінець і скрути його з "нерухомою" частиною линви так, щоб він не звисав. Опісля починай перетягати шнур перед горизонтальною жердкою і догори. Тоді поза вертикальну жердку, перед горизонтальну вниз і знову поза вертикальну, саме понад першим піонерським вузлом.

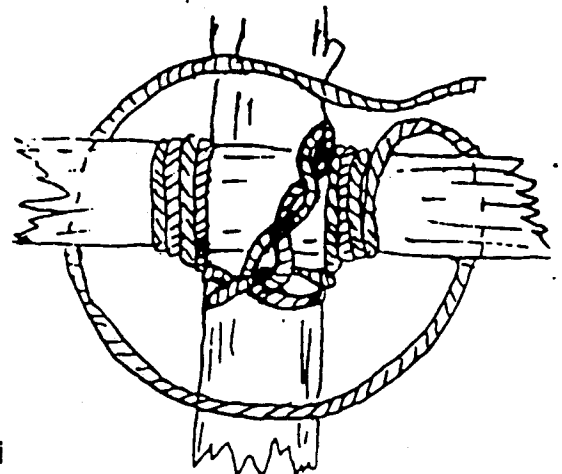



Повтори так чотири рази, кладучи шнур назовні попереднього обведення на горизонтальній жердці та внутрі попереднього обведення на вертикальній. Закінчи знову піонірським на горизонтальній. Тоді поклепай це в'язання патиком, щоб воно краще затягнулося. Цілий час в'язання кожне обведення мусить бути сильно натягнене та придержуване одне близько другого.

### Вішак на рушники.

У таборі держимо рушники на дворі, щоб просохли гарненько на сонці за цілий день. Але ж у таборі не всі дні соняшні, то ж треба нам подбати, щоб і в час дощу наші рушники не лежали десь поскидані у куті кімнати. Тому найкраще спробуємо зробити вішак на рушники, що в гарні дні стоятиме надворі до сонця, а на ніч, чи коли почне накрапати дощик, візьмемо його та занесемо разом із рушниками до кімнати.

Братчик Денис покаже нам, як такий вішак зробити. Слухаймо ж уважно, щоб потім знати все!

Знайдемо дві грубі галузки, довжиною коло 1 1/2 м, що на долині розгалужені, а з одного боку мають по тоншій гіллячці (отакі, як на образку). Будемо добре вважати, щоб галузки були однакові та мали гіллячки в тих самих місцях.

Тоді ще знайдемо в лісі два рівні дручки. Так маємо готове вже все, що нам на вішак потрібне. Ще нам треба лиш грубого шнура, але цього нам братчик дасть. Тепер можемо братися до роботи.

Гіллячки на наших галузях повідгинаємо вниз та міцно прив'яжемо шнуром, кілька разів обкручуючи його кругом галузі. Тоді з гіллячок матимемо "гачки". Як уже це готове, пропихаємо дручки через ці гачки і так лучимо обидві гілляки.

А тепер ще, щоб усе це разом добре стояло, перетягнемо шнур від кінця горішнього дручка через долішнє розгалуження одної та другої гілляки і тоді аж до кінця горішнього дручка з протилежного боку. Тепер вішак готовий і на жердках вішатимемо рушники (кожний пам'ятатиме, на котрому місці висить його рушник).

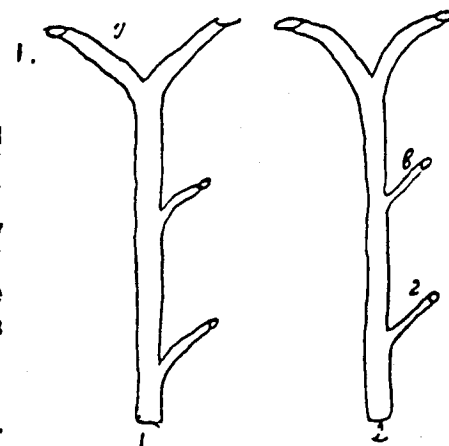

Образок ч. 1: Дві галузі

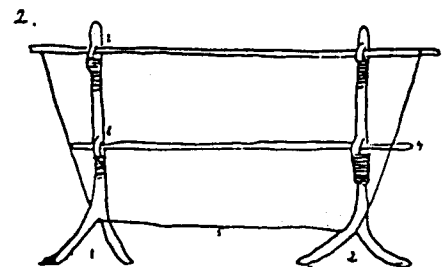

Образок ч. 2: Готовий вішак.

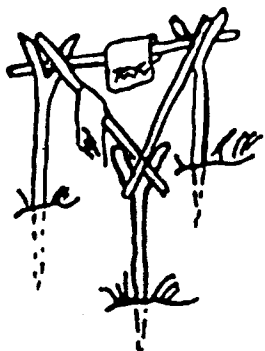

Вішак на рушники, в три або чотири кілки.

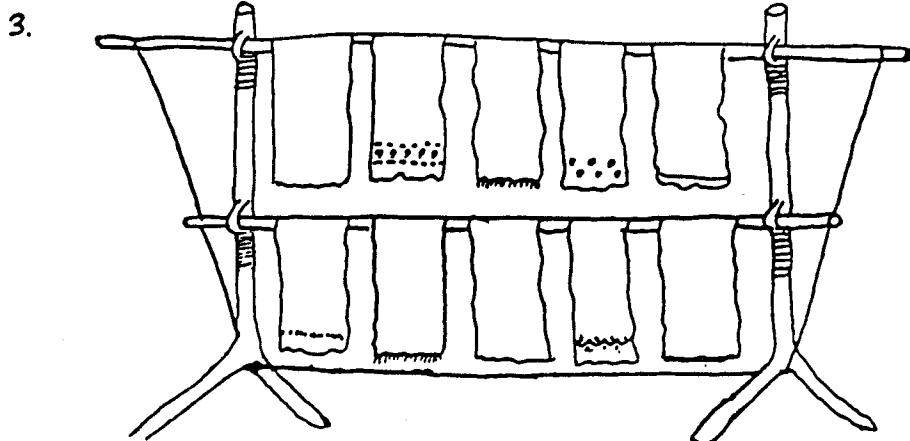

Образок ч. 3: Так вішаємо рушники на вішаку.

Дерев'яний вішак на рушники чи однострої в таборі.

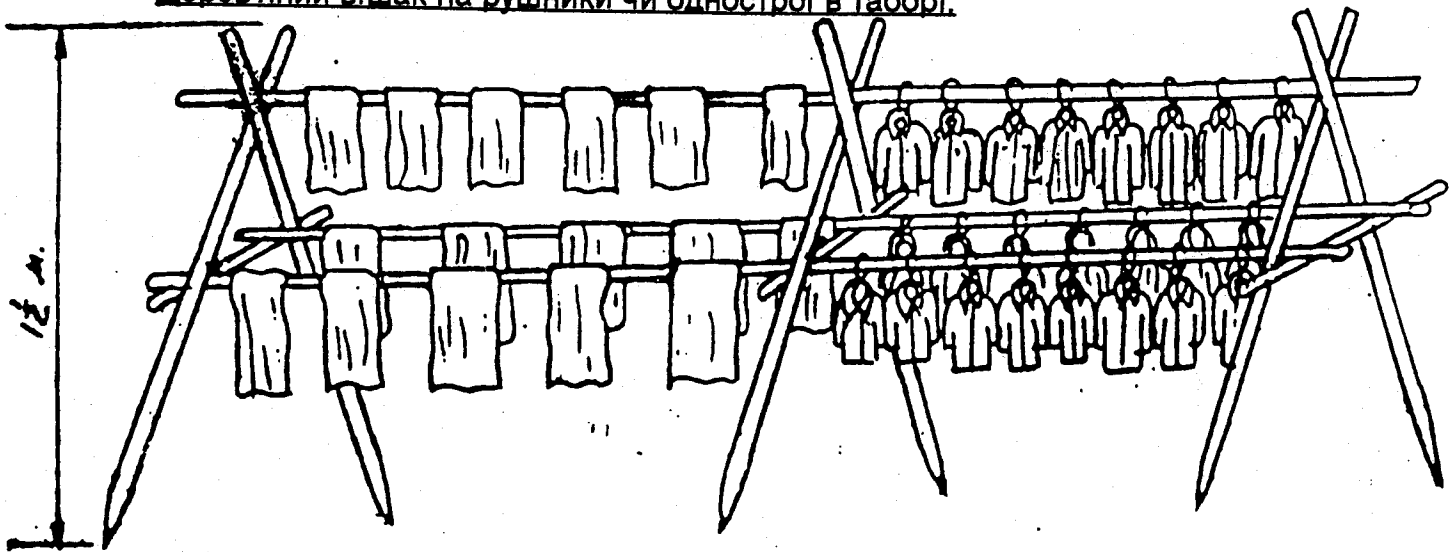

ДЕРЕВ'ЯНИЙ СТОЛИК

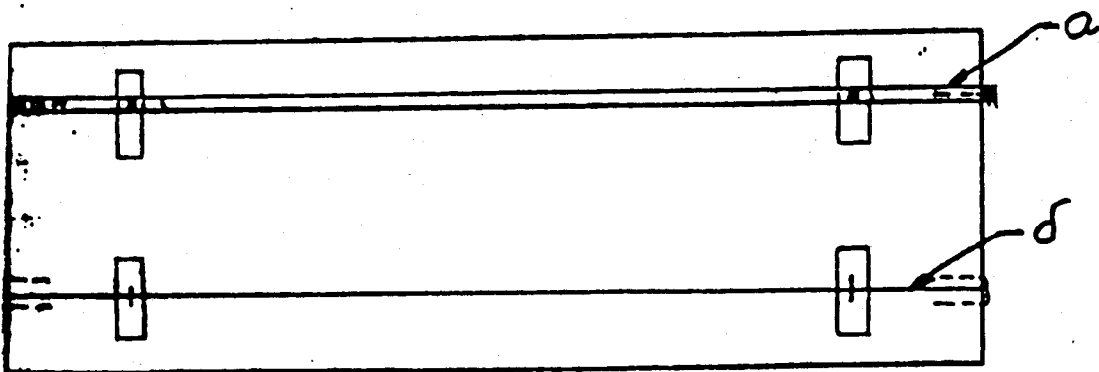

ВИД ЗНИЗУ

ДЛЯ ЗМІЦНЕННЯ  
МОЖНА ВЖИВАТИ  
ПЛОСКУЮ БЛЯШКУ  
ⓐ АБО ДРОТУ ⓑ

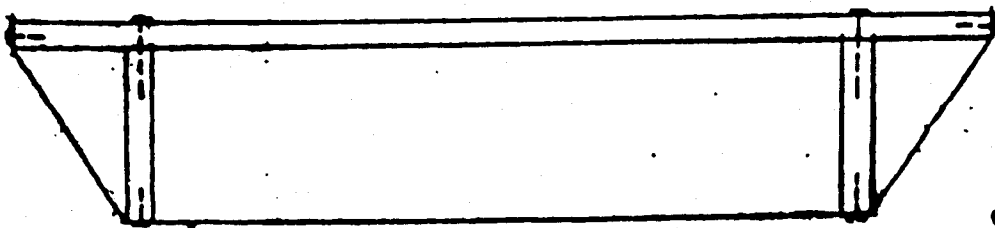

ВИД ЗПЕРЕДУ

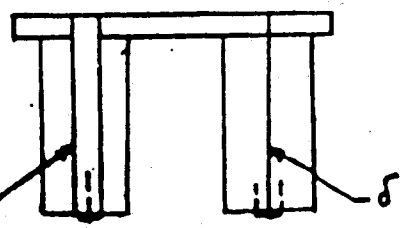

ВИД ЗБОКУ

## ПАПЕРОВЕ ГОРНЯТКО

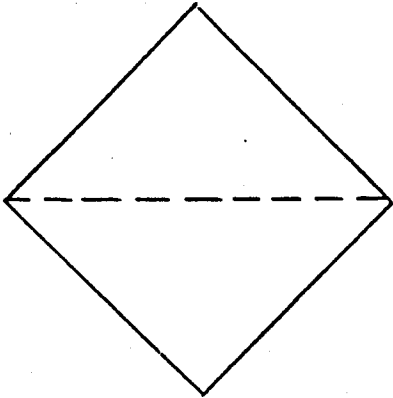

КВАДРАТОВИЙ ПАПІР  
 ЗІГНУТИ ПО ПЕРЕРИВАНІЙ  
 ЛІНІЇ

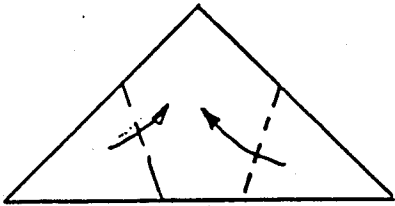

ЗІГНУТИ ПО ПЕРЕРИВАНИХ  
 ЛІНІЯХ (ЗА СТРІЛКАМИ)

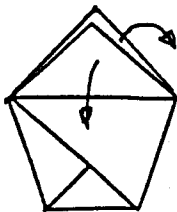
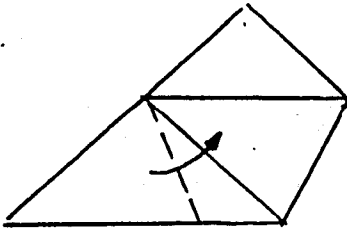

ЗІГНУТИ ЗА СТРІЛКАМИ  
 (В ПРОТИЛЕЖНІ СТОРОНИ)

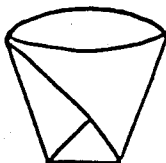

ГОТОВЕ ГОРНЯТКО

# ПЕРСТЕНЬ ДЛЯ ХУСТИНИ.

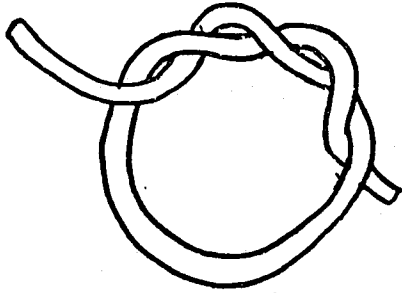

ЗІГНУТИ ГНУЧКИЙ ПРУТИК,  
ПЛАСТИКОВИЙ ПАСОЧОК,  
ЧИ ДРІТ ПОКРИТИЙ ПЛАСТИКОМ  
ЯК НА РИСУНКУ

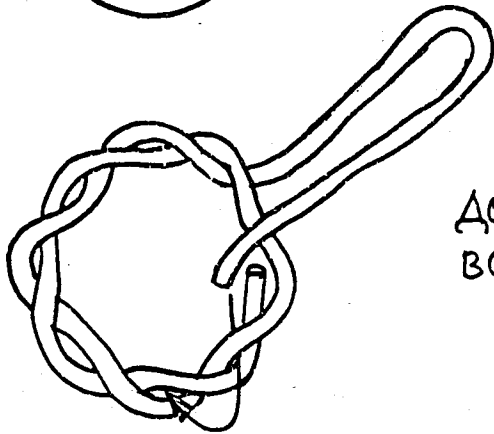

ДОВГИЙ КІНЕЦЬ ПРОПИХАТИ  
ВСЛІД ЗА ПОЧАТКОМ

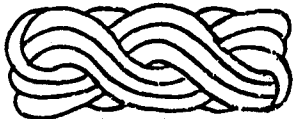

ГОТОВИЙ ПЕРСТЕНЬ.



ПЕРСТЕНЬ НА ХУСТИНІ.

Предмети шоденного вжитку.

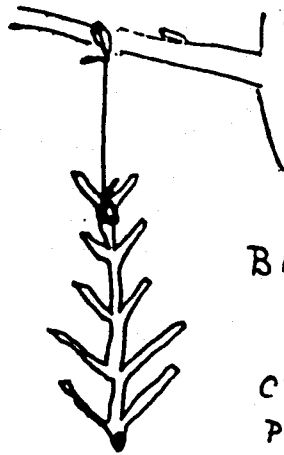
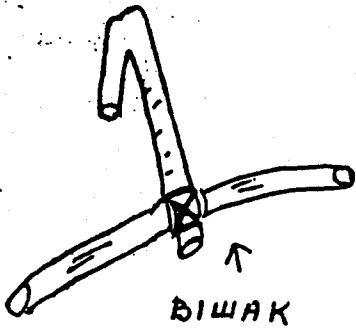

ВІШАК  
НА  
СТИРКИ  
РУШНИК  
ХУСТКУ  
ШАПКУ

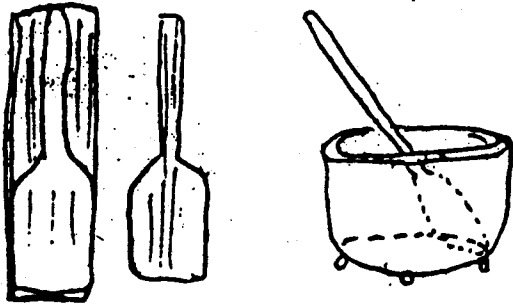

ЛОЖКА ДО МІШАННЯ

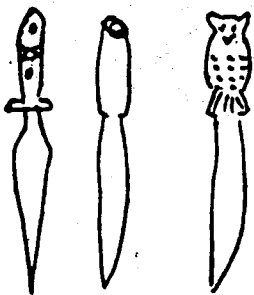

НОЖИКИ ДО  
ПАПЕРУ, ЛИСТІВ

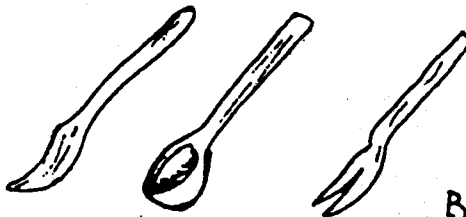

ЛОЖКА

ВИЛКА

СТОЛИК

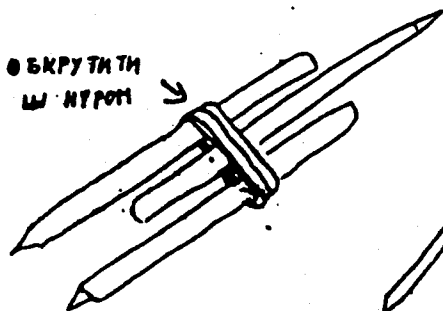

ПЕРЕКРУТИТИ  
СЕРЕДНІЙ  
ПАТИК

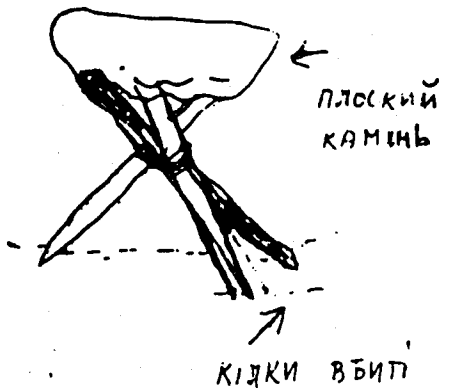
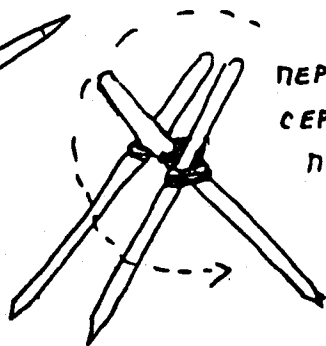

КІДКИ ВБИТИ

Столик для їдучок із прутиків

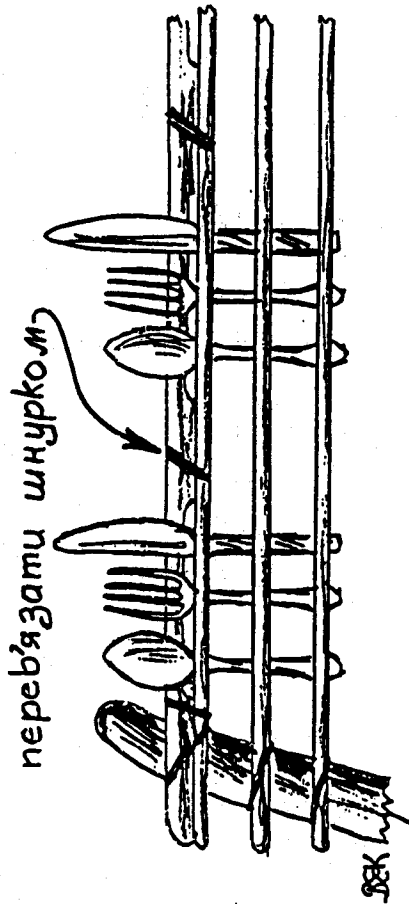
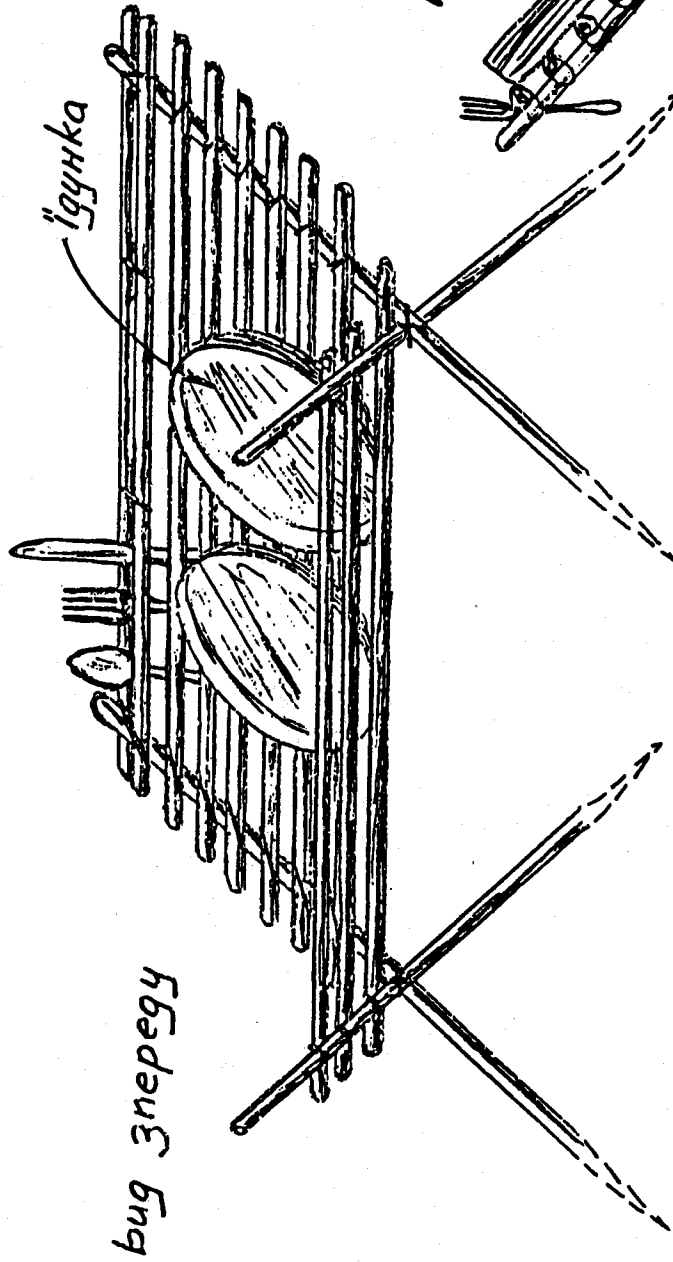

як зав'язувати ложку, виделка й ніж

вид збоку

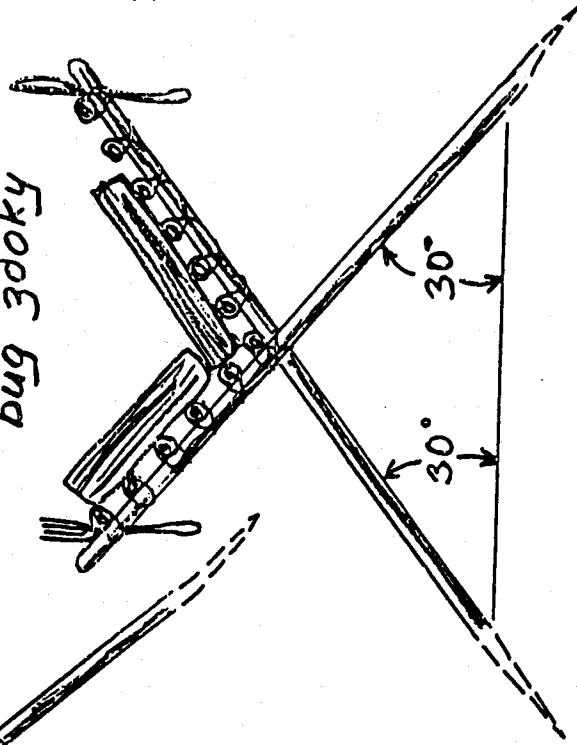

подав  
Сірий Орел Денис

## ІГРИ

### Вдертися до табору

Участь: Гніздо - табір.

Терен гри має бути порослий старим негустим лісом. Грачі творять дві групи: оборонців і напасників. Оборонці зазначають шнурком або папером простір табору, проміром не менше 5 метрів, залежно від кількості грачів. Довкола табору проміром 10 м простягається оборонна полоса, поза якою уставляються оборонці. Нопасники відходять так далеко, щоб їх не було видно і тоді починають атакувати табір з ціллю дістатися досередини. Поза оборонною полосою напасників не можна зловити, коли дотикаються дерева, натомість з хвилиною, коли вони вступають на оборонну полосу, дерева не творять для них більше засобу оборони. Тому напасники повинні дотикатися ввесь час дерев і старатися перебігти оборонну полосу якнайшвидше. Оборонці можуть вбігати на оборонну полосу лише доганяючи напасника і мусять негайно знову її залишити. Зловлений грач відходить до збірного пункту. Кожний напасник, якому вдалося дістатися до табору, здобуває один пункт і тому напасники виграють, коли більше, як половина вдерлися до табору.

### В'яжи швидко

Участь: Гніздо.

Виряд: Мотузок для кожного рою.

Рої стоять рядами побіч себе перед зазначеною лінією. Проти роїв у віддалі 6 - 9 кроків стоять впорядники з мотузками в руках. На знак перші з роїв біжать до впорядників і зав'язують пластовий вузол, біжать до своїх роїв на кінець і ударом об долоню чергового новака дають йому змогу бігти й розв'язати вузол. І так біжать чергові новаци - зав'язують та розв'язують вузли аж до останнього. Рій, якого члени виконали це завдання найшвидше, виграє. Гра роями, рої однакові числом. В'язання мусить бути правильне. Не можна вибігати передчасно перед зазначену лінію. Гру може виховник проводити щойно тоді, коли всі новаци навчилися в'язати пластовий вузол. ВАРІАНТ: Кожний новак має мотузок і в'яже його до мотузка братчика й попередніх новаків в один великий мотуз, а потім по черзі новаци той мотуз розв'язують.

### Гра на виряд на прогулянку

Братчик викликає слова, які пристосовуються до предметів, які новак пакує до наплечника, коли йде на прогулянку. Новак має назвати правильну річ. Напр.: ноги - черевики      погода - дощевик      сісти - коц  
зупа - ложка      м'ясо - виделка      холодно - светер  
голодний - їдунка.

**Два табори****Участь:** Гніздо.**Виряд:** Сині й зелені нитки, синій і зелений прапорці, картки з дорученнями.

Новаки поділені на дві групи: зелені й сині, що відрізняються іншою фарбою ниткою на рукаві й окремими прапорцями. З кожною групою мусить іти один виховник. Групи розходяться у протилежних напрямках, на знак свиставкою затримуються й улаштовують свої табори. У кожному таборі на доступному місці заткнений є прапорець групи, що його сторожать 3 вартіві, які скриваються у віддалі не менше 5 метрів від прапорця. Кожний грач одержує якусь доручення, записане на папері, що його він ховає десь при собі. На даний провідником знак групи наступають з ціллю найти табір противника, захопити ворожий прапор і передати доручення виховникові в тому таборі.

- ПРАВИЛА ГРИ:**
- а) Кожний грач, що в дорозі зустріне новака з противної групи, може "полонити" його діткненням.
  - б) Зловленого забирають негайно до власного табору, де обшукують його, щоб найти доручення. Час обшукання - 1 хвилину. Якщо доручення до того часу не найдено, в'язень може вільно відійти й не може бути переслідуваний, поки не віддасться 30 кроків. Якщо доручення найдено, віддають його виховникові, а в'язень лишається в полоні.
  - в) Якщо прапорець вихоплено з табору, гра кінчається. В іншому випадку гра кінчається, якщо член одної чи другої групи передали доручення, згл. були взяті в полон.
  - г) Вислід гри точуємо в залежності від кількості переданих доручень і добуття прапору.
  - г) Прапорець вважається здобутим, коли він є в руках новака, що не був зловлений.

**Зміна компасу**

Хлопець у крузі є без місця. Інші стоять на обводі кола, репрезентуючи 8 точок компасу. Впорядник викликає дві точки, які мають змінити місце. Якщо тому зі середини вдасться зайняти вільне місце, інший хлопець (той, що остався без місця) залишається на середині. Точки є сталі на обводі кола і хлопці мусять пам'ятати про свої нові позиції по зміні.

**Іди за слідом****Участь:** Рій.

Кожний новак по черзі йде за слідами людини чи тварини і старається вияснити її дію. (Іти не по слідах, а побіч слідів).



**Ідемо поїздом до...**

Один новак їде до табору (може їхати на прогулянку, до міста, але все треба подати назву, куди їде) і бере зі собою потрібний до дороги виряд. Усі новаки шепчуть йому до вуха, чим вони хочуть бути (наплечник, черевики та інше). Новак, який вибирається в дорогу, викликає по черзі свій виряд. Викликаний новак залишає свою "криївку" (місце значене каменем, дерево і т.п.) і стає за подорожуючим, беручи його за бедра. По черзі подорожуючий викликає цілий свій виряд і новаки утворюють поїзд. Поїзд їде довкруги площі, а коли подорожуючий назве місце - кінець своєї подорожі, новаки розбігаються до своїх "криївок", а подорожуючий їх ловить. Зловлений стає подорожуючим і знову вибирається в дорогу.

**Кладка**

Участь: Індивідуально.  
Виряд: 2 плоскі камені, дошка.

На 2 плоскі камені або пеньки кладуть дошку й новаки переходять, немов по кладці. Треба зачинати ходити по ширшій дошці, а згодом по вужчій. Спершу кладемо дошку на низьких пеньках, а пізніше вчитися на вищих, а де є нагода - над потічком через кладки, спеціально зроблені для тієї цілі.

**Крамар**

Один новак-крамар запам'ятає, що кожний новак жадав від нього (напр. светер, черевики і т.п.) Після того крамар має "видавати" їм ті речі, пам'ятаючи, що кому належиться. Пристосувати до виряду на прогулянку.

**Лови**

Участь: Гніздо - табір.  
Виряд: Кілька хусток.

Для гри потрібний горбкуватий, порослий корчами терен, приблизно 200 квадр. метрів, якого границі є докладно позначені. На одному кінці грища знаходиться загорода, де збирається дичина. Один новак, який скоро бігає, стає ловцем і добирає собі двох товаришів за псів. Пси мусять мати на шиї або на руці зав'язані хустки. Всі звірі відходять до лісу, а за ними за 10 хвилин, видаючи ловецький оклик, їде ловець із псами. Пси можуть притримувати звірів, а ловець їх має три рази діткнути рукою. Як довго звір не дістав 3-ох діткнень, він може вирватися. Кожний зловлений стає псом.

Звірі стараються крадькома вернутися до загороди, де вони безпечні. Коли ловець не може в лісі найти вже ніякої дичини, він повертається до загороди, виганяє всіх звірів, що там схоронилися, назад до лісу і гра продовжується. Якщо ловець зловить усіх звірів, виганяючи їх із загороди не більше 3-ох разів, він виграв. Якщо ні, виграли звірі.

**Напрями світу**

Нарисувати коло й зазначити на ньому сторони світу. Кожний учасник гри стає на зазначенім напрямі світу, обличчям досередини. Один новак зі зав'язаними очима стає всередині кола, обличчям до півночі. Впорядник викликає два напрями світу, напр.: Захід - Південь (пізніше: південний захід, чи інший). Новаки, що стоять на зазначених напрямках, міняють свої місця тихо, щоб їх не вказав рукою новак зі зав'язаними очима. Новак, на котрого правильно вказано рукою, йде досередини.

**Однолистковий слід**

Участь: Рій - гніздо.

Виряд: Листки з якогось одного дерева.

Познакувати маршрут, уживаючи тільки один рід листків замість знаків у той спосіб, що хвостик листка вказує напрям дороги. (Коли новаки раз перейшли такий маршрут, зможуть потім значити самі). На кінці маршруту новаки мають знайти дерево, з якого листки були вжиті до знакування дороги.

**Паперова гадюка**

Участь: Рій.

Виряд: Картка паперу для кожного новака.

Гра, що на перший погляд здається легкою, викликає багато зацікавлення, зокрема в молодших новаків. Кожний новак одержує картку паперу і на знак виховника старається роздерти її вздовж на вузькі пояски, не відриваючи одначе одного пояска від другого. Виграє той, хто матиме найдовшу гадюку. Новак, якого гадюка розірвалася, випадає з гри.

**Патички**

Участь: Гніздо.

Виряд: Декілька патичків для кожного рою.

Котрий рій найшвидше уложить свої патички після довжини. Всі зачинають на даний знак.

**ВАРІАНТ:** Те саме після grubини патичків.

**Повторювання назв**

Новаки сидять у крузі. Перший каже своєму сусідові зліва назву якоїсь речі, що є частиною виряду на прогулянку. Цей додає до того ще одну й переказує далі. Так гра продовжується в крузі, при чому кожний новак повторює всі почуті предмети і додає ще один свій. Коли хтось випустить одну назву, випадає з гри. Назви, що їх подали грачі, котрі випали з гри, не повторюються, а тому скількість назв час до часу зменшується. Виграє той, хто залишиться останнім.

**Розподіл дарунків**

Новаки сидять кругом. Вони говорять сусідам направо до вуха один одному, що їм дарують (якась річ із виряду на прогулянку). Потім говорять собі тихо наліво, що той новак має з тим дарунком зробити. Часом можуть вийти веселі історії, коли новаки потім голосно по черзі говорять, що дістають і що мають з тим дарунком зробити, напр. черевиком чесатися.

**Сірники**

Участь: Рій.

Виряд: Коробка спалених сірників.

Впорядник ховає сірники. Котрий новак знайде їх найбільше?

**Хто я є?**

Два грачі виходять поза круг. Братчик називає два предмети (з виряду, аптечки, або кухонного приладдя), що їх написано наперід на картках. Грачів закликаємо назад і кожному з них прикріплюємо на плечі одну картку. Кожний із них бачить картку свого товариша, але не бачить своєї. Тоді вони сідають проти себе й починають розмову, стараючися зі слів, сказаних товаришем, довідатися назву предмету на своїй картці. Говорити треба голосно й виразно, щоб усі чули. Не можна підповідати.

**Чого бракує?**

Виховник кладе на столі певну кількість предметів (з виряду або з аптечки), що їх новаки оглядають. Всі зав'язують собі очі, виховник забирає кілька предметів, або підмінює іншими, а новаки дотиком стараються ствердити, чого бракує.

**Які переміни на столі?**

На столі розкладаємо 6 - 10 дрібних предметів із аптечки (коли новаки вже вправилися, можна число побільшувати). Новаки приглядаються їм продовж 1 хвилини. Після того вони обертаються, а виховник робить деякі переміни (змінює уклад предметів, заступає деякі предмети іншими, віднімає або додає нові предмети). На даний знак новаки обертаються і мають показати зроблені зміни.

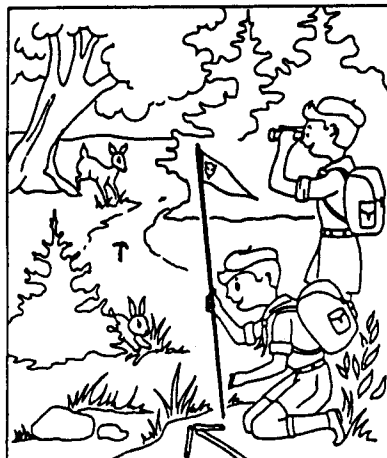

## ПІСНІ

Коли візьму хустину

(На мел. "Там Дулі")

Коли візьму хустину,  
Вдягнуся в однострій,  
Здається в ту хвилину,  
Що цілий світ вже мій.

Гладесенькі дороги  
Відкриються нараз,  
Щоб я прийти мав змогу  
На сходини на час.

Там горобці у парку  
В один щебечуть такт:  
На сходини вже зранку  
Спішить малий новак.

Ступаю рівним кроком -  
На мені однострій  
І цілий світ широкий  
У ту хвилину мій.

Наша каша

(На мел. "Марширують козаченьки")

Наша каша таборова, раз, два, три  
Смачна дуже і здорова, 1, 2, 3.  
Геть з'їмо її до нитки -  
Ще й попросимо репетки  
Раз, два, раз, два, раз, два, три.

На сніданок їмо кюски, 1, 2, 3  
На обід дають нам кюски, 1, 2, 3  
На вечерю кюски маєм,  
Ще й за кюски ми співаєм:  
1,2,1,2,1,2,3.

На сніданок їмо кашу, 1, 2, 3,  
На обід дають нам кашу, 1, 2, 3.  
На вечерю кашу маєм,  
Ще й за кашу ми співаєм:  
1, 2, 1, 2, 1, 2, 3.

На сніданок їмо зупу, 1, 2, 3,  
На обід дають нам зупу, 1, 2, 3.  
На вечерю зупу маєм,  
Ще й за зупу ми співаєм:  
1, 2, 1, 2, 1, 2, 3.



## НОВАЦЬКІ КОЛОМИЙКИ

Ой, з-за гаю зеленого  
Вітер повіває,  
А новацтву у таборі  
Любо день минає.

То на збірці, то на стійці,  
То на прогулянці,  
Цілу днину сміх лунає,  
Спів несеться вранці.

А наш вогник-друг новацький  
Щовечір палає,  
А хто не був у таборі,  
Той шастя не знає.

# ГОРИ, ГОРИ, ВОГНИКУ

Vivo

Музика: *Приспівана-ся до - ла - гає ти - ся - ки!*  
 - сі - ли вже ко - ває - си!

Розвітється золотом, гиллячки,  
Бо кругом засіли вже новачки!

Гори, гори, вогнику, ясно все,  
Вітер буйний іскорки рознесе!

Криє нічка темная чорний ліс,  
Вітер іскри в серденько нам заніс.

Хоч кругом темвесенько, нам не жах,  
Бо горять нам іскорки в серцях.

Бо лунають азвінко нам все пісні,  
У гурті новацькому при вогні.

Гори, гори, вогнику, та палай,  
Просвіти шляхи ти нам в рідний край.

Гори, гори, вогнику, щоб на шлях  
Понесли ми іскорки в серцях!

# ГЕЙ, МАНДРУЮТЬ ПЛАСТУНИ

Marciale

Слова й муз.: Р. Купчинський

Гей, ман-дру-ють пла-сту-ни че-рез го-ри до-ли-ни.  
 Гей, до-рі-жень-ка за-ку-ри-ла-ся. Гей са.

Гей, мандрують пластуни  
Через гори-долини —  
Гей, доріженька закурилася ] 2

Перед ними рідний край  
Розгорнувся, як Дунай —  
Гей, доріженька закурилася ] 2

Хоруговки лопотять,  
А підківки цокотять —  
Гей, доріженька закурилася ] 2

## ЗАШУМІЛИ ВЕРБИ ПРИ ПОТОЦІ

Марсіале

Сл. й муз.: Р. Купчинський



За-шу-мі-ли вер-би при по-то-ці, гей, гей, до-ли-на - ми. Зби-рай-



-те-ся ви, хлоп-ці-мо-лод-ці, гей, гей, з пласту-на - ми, з пласту - на - ми.

Зашуміли верби при потоці,  
Гей, гей, долинами.  
Збирайтеся ви, хлопці-молодці, ] 2  
Гей, гей, з пластунами!

Збирайтеся ви, хлопці-молодці,  
Гей, гей, та у гори,  
Несіть ваші ковані топорці ] 2  
Гей, гей, межі орли.

Та щоб наша рідная держава  
Гей, гей, та у гори,  
Та щоб наша пластова слава ] 2  
Гей, гей, не змарніла.

## ЇЖАК

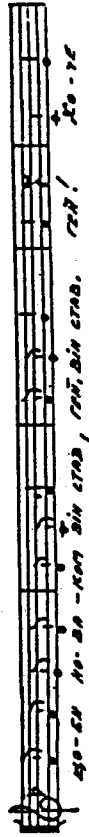

Їжак маму попрохав, попрохав, попрохав,  
Щоби новаком він став, гей, він став, гей!

Хоче мати однострій, однострій, однострій,  
І їжацький славний рій, славний рій, гей!

Сухе листя притащить, притащить, притащить,  
Вогник жваво запалить, запалить, гей!

А на стійці буде так, буде так, буде так,  
Коли стане там їжак, там їжак, гей!

Всі залкаються ввійти, гей, ввійти, гей, ввійти,  
Бо він має колючки, колючки, гей!

А на тереновій грі, гей, на грі, гей, на грі,  
В куаю скрутиться тоді, гей, тоді, гей!

Щоб хтось тльки покотив, покотив, покотив,  
Перший прийде до мети, до мети, гей!

# НОВАЦЬКИЙ ВОГНИК

*Andante* сл. і муз. О. Тарнавської

Мі-сир-су-су-су по всій до-лі... ні дрі-во на се-е-во розли-ла.  
 і др-во вог-ни... ну по-во-нь... ніх дрі-во на чо-о-сі-ти-ла.  
 За-мі-ни-ти-ла вог-ню роз-го-ви, за-ти-ла-ла-нь і пі-с-ні,  
 ми мила ж-а-ра на-во... ва г-ра-ть сер-це на-ва-ків.

Місяць князь по всій долині  
 Срібне сяєво розлив.  
 І при вогнику новацьким  
 Арібні лиця освітив.

Закінчились вже розмови,  
 Затихають і пісні,

Лиш палким жаром любови  
 Горять серця новаків.

І у мріях виринає  
 Цей чарівний Рідний Край,  
 Де Дніпро плаве могутній,  
 Де шумить зелений гай.

Тихо ватра догоряє,  
 Новакам вже спати час.  
 Спить спокійно, та вважайте,  
 Щоб вогонь в серцях не згас.

# ПІСНЯ «НОВОГО ПІДЛЮТОГО»

*Marchiale* Мел.: Васечір вечорік

При-і-ка-ти ми з міста в га-ра-чий літній час, де річ-ка срібна-чиста, де  
 сон-це кли-че нас! Гей, рів-но-ю ла-во-ю но-вацтва сла-вний рід! У  
 та-бір йдемо жва-во, впе-ріл, впе-ріл, впе-ріл!

Приїхали ми з міста  
 В гарячий літній час,  
 Де річка срібна-чиста,  
 Де сонце кличе нас!

Гей, рівною лавою новацтва славний рід!  
 У табір йдемо жваво, вперед, вперед, вперед! ] 2

Ми хочемо всі бути  
 Відважні і міцні,  
 Як новаки в Підлютім  
 Були в часи давні.  
 Гей, рівною лавою...

Далеко Україна,  
 Далеко рідний край,  
 Та в кожну хвилину  
 Вкраїну пам'ятай.  
 Гей, рівною лавою...

# НОВАЦЬКИЙ ШЛЯХ

Marchiale



У - сі ми но-ва-квита - бо-рі, ста-с-мо в ла-ви з ра-ді-стю во-



-чах. А на - ша пі-няу про-сто-рі лу-на-с грімко по лі-сах, по-



-лях. Від ран-ку до ве-чо-равта - бо-рі лу - на - с співа, що



дні-ни йде жва-во на - ша гра в та - бо - рі мо-ва - ків.

Усі ми новаки в таборі  
 Стаємо в лави з радістю в очах,  
 А наша пісня у просторі  
 Лунає грімко по лісах-полях.

Від ранку до вечора  
 В таборі лунає спів —  
 Щоднини йде жваво наша гра  
 В таборі новаків. ] 2

Несеться пісня ген у гори,  
 Де зеленіють лужи жерева,  
 Де нам пташок щебечуть хори,  
 Де нам шепоче квітка і трава.

Від ранку до вечора...

В таборі в Пасічній у горах  
 Живемо дружньо — плем'я новаків,  
 Тут казку темний ліс говорить,  
 Тут вогник наш весело розгорів.

Від ранку до вечора...

Орлята ми — сини природи.  
 Нам любий труд, веселий кожний змаг,  
 Нас не злякають невігоди,  
 Ми горді всі за наш новацький шлях.

Від ранку до вечора...

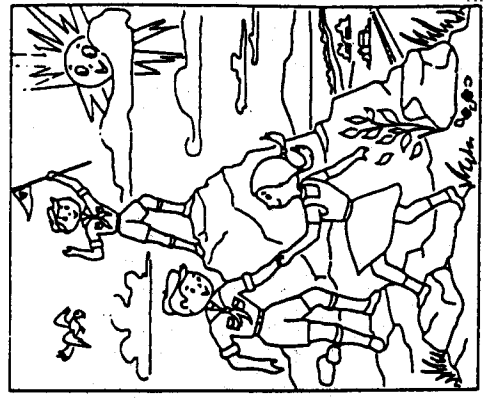



# ПУСТИ Ж МЕНЕ, МАТИ, ДО ТАБОРУ

Слова: М. Підгіряк  
Муз.: Р. Купчинський



Пус-ти ж ме-не, ма-ти, до та-бо-ру.  
До сон-ця, до во-лі, до про-сто-ру.



ма-ти, з Пластом ман-дру-ва-ти, з Пластом макру-ва-ти, до та-бо-ру.

Пустити мене, мати, до табору  
До сонця, до волі, до простору.  
Пустити мене, мати, з Пластом мандрувати, ] 2  
з Пластом мандрувати, до табору.

Вставала б я, мамо, рано-вранці,  
Бігла б я росою по полянці,  
Ішла б я по воду до чистого броду, ] 2  
До чистого броду, рано-вранці.

Сиділа б при ватрі кожен вечір,  
При мові-розмові молодечій,  
Гляділа б досхочу, як зірки мигочуть, ] 2  
Як зірки мигочуть кожен вечір.

Стояла б на варті по наказу,  
Всю ніч не здрімала б ані разу,  
Хоч скучно, хоч темно, стояла би вірно, ] 2  
Стояла би вірно по наказу.

Вернула б я, мати, із табору,  
Привезла б я силу із собою,—  
Привезла б я силу до нового чину, ] 2  
До нового чину і до бою.

# У ПОХІД

Marciale



Тра-ра, тра-ра, тра-ра, в по-хід по-ра, по-ра. Вже тру-би за-тру-бі-ли!



ба-ра-ба-ни би-ли. Тра-ра, тра-ра, тра-ра, в по-хід по-ра, по-ра.

Тра-ра, тра-ра, тра-ра  
В похід, пора, пора  
Вже сурми засурмили і барабани били  
Тра-ра, тра-ра, тра-ра  
В похід пора, пора.

Тра-ра, тра-ра, тра-ра,  
В похід пора, пора,  
Ми пісню заспівали і вряд всі поставали;  
Тра-ра, тра-ра, тра-ра,  
В похід пора, пора.

Тра-ра, тра-ра, тра-ра,  
В похід пора, пора,  
Ми силу розвинемо і духа піднесемо;  
Тра-ра, тра-ра, тра-ра,  
В похід пора, пора.

## ПІСНЯ „ОСТОДІРЦІВ”

(На мелодію: „Гей, ви Стрільці Січові!”)

Знають хлопці Остодірці

Раз, два, три,

Що найкраще на мандрівці

Раз, два, три —

Серед піль, лісів, в просторі,

Ми в новачкому таборі

Весь свій вік би провели.

Будем новачки не гірші

Раз, два, три,

Як колишні Остодірці

Раз, два, три —

Згідливі, послушні й пильні

Будемо розумні й сильні —

Як правдиві пластуни.

Та життя — це не забава

Раз, два, три,

Не сама мандрівка жвава

Раз, два, три —

Працювати треба вчитись,

Щоб в житті чогось добитись,

Україні допомогти.

Рік у праці в Рідній Шкільці

Раз, два, три,

Літо в таборі, в мандрівці

Раз, два, три —

Тож весело усміхнімся,

В табір жваво готовімся

Ми пластові новачки.

Тетяна Душенко

## Прощальна пісня табору „Новий Сокіл”

Музика пл. Залеські і Душенко

Звивайте шатра і прапори Вірховить Сокіл в далечинь.

За нами зелє -плєть борх, в Чорнім Ярі дрі- ма - є рінь.

Звивайте шатра і прапори,

Відходить Сокіл в далечинь.

За нами, зелєніють борн,

В Чорнім Ярі дрімас рінь.

Прощай, незабгнена природо,

Прощайте, вгряд і наказ!

Як сонце, що тепер заходгть,

Ми ще повернемось до вас!

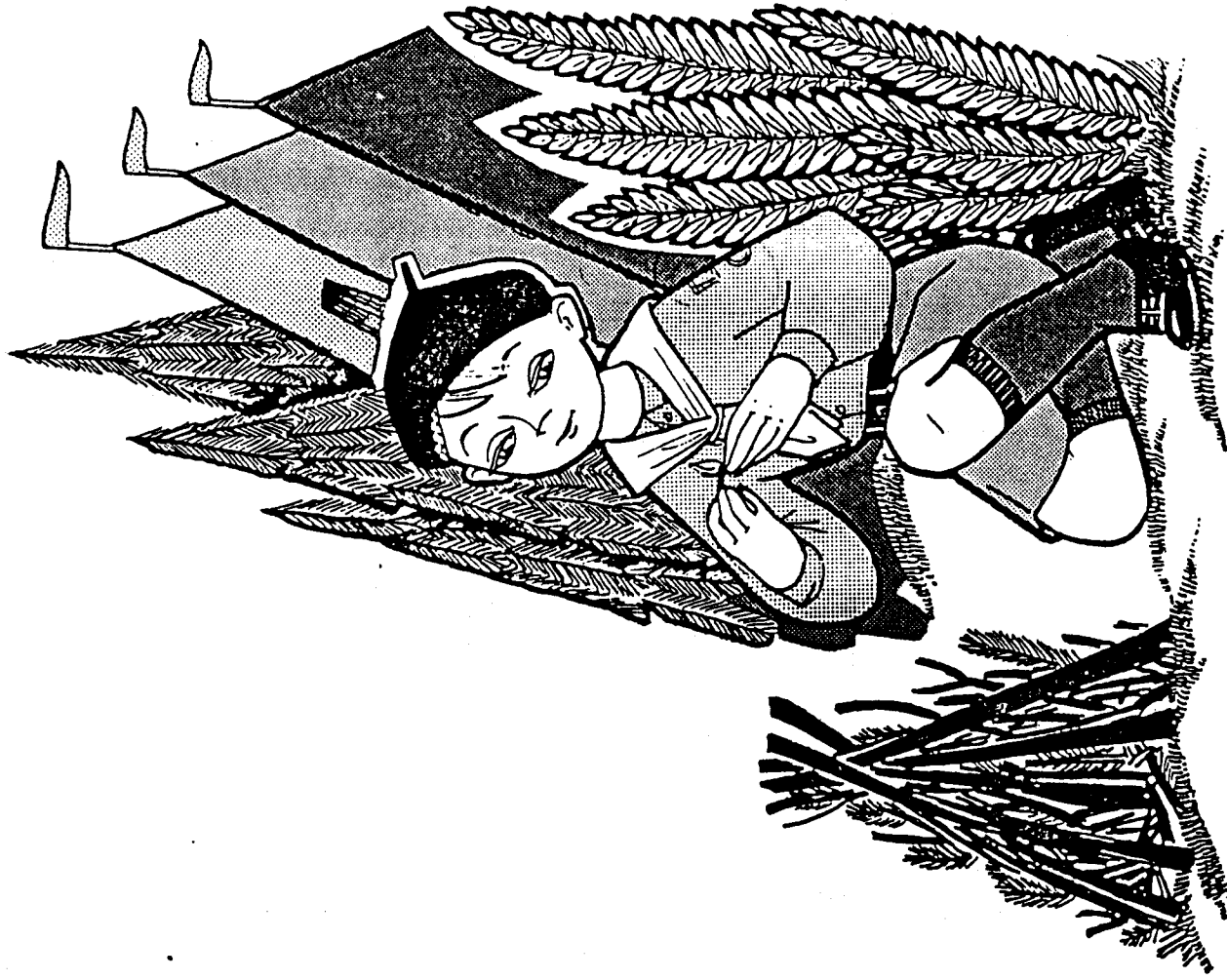

## ШИТТЯ

### Як пришити гудзик?

Позначи місце, де треба пришити гудзик, кусником сухого мила або крейдою. Якщо гудзик відірвався і на цьому місці зробилася дірка, треба залатати її.

До білля й одягу з тонкого матеріалу гудзик пришивай щільно. Уживай нитку такого самого (приблизно) кольору, як гудзик. Голку з ниткою протягни чотири-п'ять разів крізь матерію і дріочки гудзика так, як показано на рисунку. Потім тричі обмотай ниткою „ніжку" і закріпи нитку з вивороту кількома маленькими стібами.

Щоб не проколоти пальця, треба вживати наперсток на тім пальці, котрим пропихаєш голку.

Коли пришиваєш гудзик до одягу з грубого матеріалу, між гудзиком і матерією залиши вільне місце (рисунок внизу).

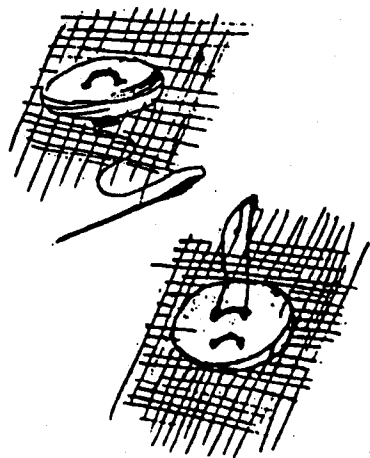

### **Я САМ ПРИШИВЮ ГУДЗИКА ДО ШТАНЦІВ!**

Відірвався Павликові гудзик від штанців, а іншим разом від плаща. На щастя, мама завжди в хаті і зараз їх пришила. Але поїхав Павлик до літнього табору, а там гудзики, наче змовилися — один за одним відірвалися. А мама далеко...

Павлик знав, що він між своїми речами мав голку й нитку, і зразу вирішив: „Я сам попришиваю гудзики!"

Морочився довго, але таки пришив! Так, як міг. Але не знав Павлик, що гудзик мусять мати „ніжку", щоб на ній не тільки „стояти", але й краще тримати...

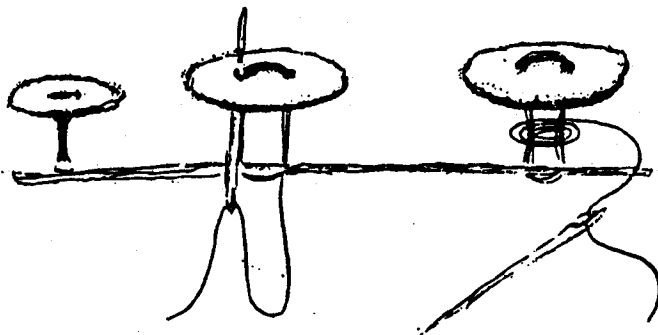

Яка ж це „ніжка"? А ось така, як на рисунку.

А як робити „ніжку"? Отож, гудзик пришиваємо свобідно, а не тісно до матерії. Тоді обкручуємо нитку між гудзиком і матерією ниткою і міцно закінчуємо вузликом.

От і пілу кінем!

Як зашити розпоровий шев?

Якщо розпоролася штанка у штанах, то її треба назад підкотити та пришити тими стібами, які є показані на рисунку внизу. Якщо шев розпоровся посередині вбрання, то беручи чи складаючи обидві матерії разом, пришиваємо шев дрібним, малим та рівним стібом, котрий виглядає ось так: — — — — —.

Як пришити латку або новацьку відзнаку з матерії?

Треба підшукати латку такої матерії і кольору, як одяг, до котрого будемо пришивати. Також нитка мусить бути підібрана до кольору матерії. Обрізані краї латки підігнути всередину, щоб не вистріпувались (около 1/2 см).

Стіби, якими шиємо латку, є маленькі та рівні (глянь на рисунок). Такі самі стіби вживаємо, коли пришивати відзначку до однострою.

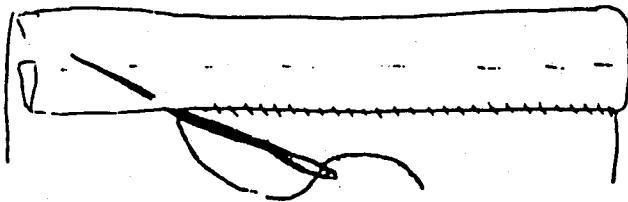
П Р А Н Н Я

Найкраще прати речі в теплій, а потім у гарячій воді з мильною піною (мило, чи порошок до прання). Коли випереш, сполоскати два рази, спочатку в теплій, а тоді в холодній воді, щоб вийшло все мило і бруд. Легко викрутити воду, стріпати, щоб не дуже мало зморщок, та повісити, щоб висохло.

Найкраще вшати на шнурі або на дерев'яних чи пластикових гачках. Не вживати металевих гачків, бо вони можуть спричинити ржу.

Коли речі є дуже забруджені, залишити їх на пару годин у мідниці з теплою мильною водою, нехай відмочуться. Тоді змінити воду і випрати їх. Шкарпетки прати окремо. Вони часто пускають свою краску, як рівно ж потребують довшого мочення та прання, ніж хустка чи рушник.

## ПОЛЕВІ КУХНІ

### А. Коли й де палити вогонь.

1. Впевнися, що на тому терені вільно палити вогонь.
  2. Вибери місце, не менше як 5 кроків від кущів чи найближчого дерева. Дивися, щоб вогонь не пошкодив галуззя найближчого дерева.
  3. Прочисть вибране місце, зриваючи в промірі 3 кроків суху траву; вибирай сухе листя, шишки, чатиння і т.п.
- (Тепер терен є приготований на будівання кухні та палення вогнища).

### Б. Як запалити вогонь.

1. Назбирай сухих, але не прогнилих галузок або нарубай сухих патичків із грубшого куска дерева.
2. Приготуй матеріал на розпал, як напр. сухий, зім'ятий папір, суха трава, солома, просохле чатиння, кусочки висухої кори і т.п. Приготуй трохи довшого і грубшого сухого дерева.
3. Тепер викопай у землі малу ямку, поклади туди легкопальний матеріал, над ним збудуй пірамідку з приготованих малих патичків.
4. Стань навколішки плечима до вітру, засвіти сірник, почекай, щоб розгорівся й, охороняючи долонями від вітру, підсунь його під легкопальний матеріал, якнайближче землі.
5. Як піраміда загориться, докладай щораз то грубші куски дерева з того боку вогнища, звідки віє вітер.
6. Не залишай вогню без догляду, а відходячи, розгорни жар, закинь вологою землею і погаси його так докладно, щоб він не міг розгорітися наново. Залиши місце в такому стані в яким ти його знайшов (або в ще кращому).

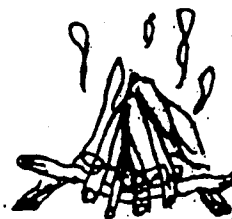
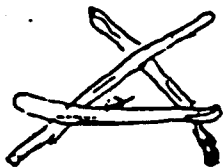

### В. Роди печей чи кухонь.

1. Дуже важливо, щоб добре й прямовисно вбити в землю стовпці (ніжки). Коли вони слабо осаджені або похилі, риштовання разом зі стравою може перевернутись!
2. У кам'яному терені дуже важко або й неможливо вбити стовпці. Тоді можемо покласти кілька рівних каменів, які будуть творити підпору для казана і поміж ними розпалити вогонь (рис. а). Також можна поставити два короткі, грубі поліна сирого дерева, покладені одне побіч одного (рис. б)
3. У глинястому ґрунті можна викопати кухню в землі так, щоб можна було обійтися без вішаків. Довкола ями виложити камінцями. Більше по модерному – на верху поставити "рожні" чи дротяну сітку. Покрити алюмінійовим папером. Тепер на ньому безпосередньо можна смажити ковбаски або шницельки.
4. Уживання складаних "рожнів" чи дротиків, які розходяться, творячи плятформу на посуд чи безпосереднє печення страв. Це дає змогу приготувати багато різних та цікавих страв.

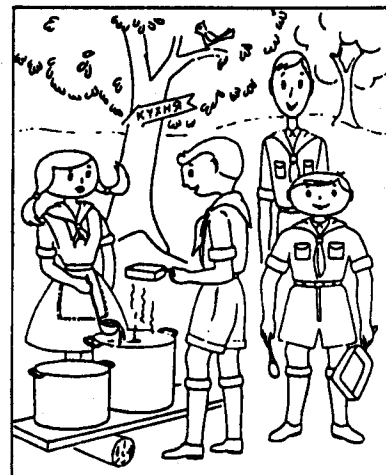
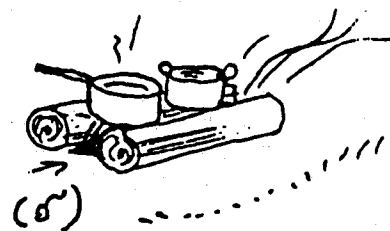
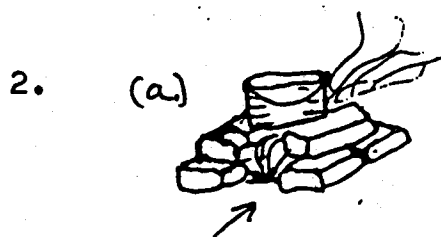
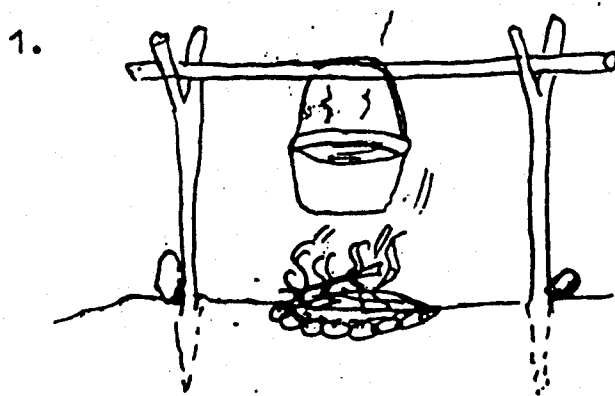

## КУХОВАРСТВО

### А. Виряд.

Кухонний виряд і харчі залежать від кількості учасників. Потрібні є такі речі:

1. два казани, чи ринки (один на чай, другий на страву), з дужками, щоб можна було вішати над вогнем, або з довгими ручками;
2. невелика дерев'яна ложка;
3. хохля для набирання страви;
4. пластиковий ніж, виделка, ложка;
5. паперовий рушник;
6. сірники;
7. горнятко;
8. їдунка;
9. полева пляшка з водою.

Складаємо "меню", підраховуючи, скільки треба взяти харчів на всі страви. На кожну мандрівку один учасник бере на себе обов'язки інтенданта, тобто заготовника, що дає про купівлю та має список посуду й потрібних харчів.

Сухі харчі: чай, кава, цукор, хліб, тістечка, крупи, макарони, сушена зупа, м'ясо в пушці тощо.

Непрактичні харчі: чоколяда (розтоплюється скоро), пушки зі соками (багато важать, а не приносять аж такої поживності), помідори, квашені огірки (легко пересякають, або починають "текти").

### Б. Поради.

Постепенне куховарення від найлегших до більше складних страв складається з таких похідних:

- а) канапка з одною гарячою стравою - так, як чай чи зупа;
- б) варення яєць, бараболі і т.п.;
- в) печення на патичку – ковбаски, тісто;
- г) варення цілої страви в однім баняку;
- г) варення чи печення з алюмінієвим папером.

Практичні поради.

1. При пакуванні ставити найважливі речі на спід, тісно одна коло другої, щоб не мали багато місця рухатися.
2. Яйця завини в паперові серветки або держи у своїм власнім опакуванні.
3. Сухі харчі забезпечити від вогкості, завиваючи їх зі своїм опакуванням у пластикові торбинки. Такі торбинки також добрі на м'які овочі – бросквині, сливки.
4. Потри посудину зверху (споду) милом, поки поставиш її на вогонь, - легше буде потому відмити.
5. Уживай пісок або попід при митті посуду, якщо нема мила.
6. Замачай сірники в розтоплений віск, щоб забезпечити від води.
7. Вкинь яйце в холодну воду, якщо непевний його свіжості. Якщо яйце потіліє, воно є свіже. Якщо стале одніим боком, не дуже певне свіжості. Якщо пливе по верху води, викинути його!
8. Щоб забезпечити харчі від звіряток, мурашок та сонця, зав'яжи свій клуночок грубим шнуром та завісь на гілляку дерева.

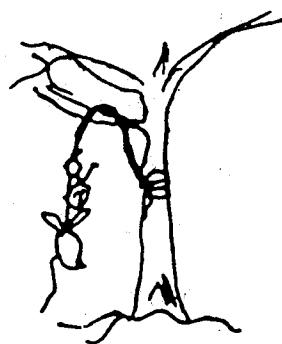
Просте "Меню":

Сніданок: може бути молоко з вареною кашею - "фаріна", какао, чай, яйця, хліб із маслом чи мармелядою.

Обід чи вечеря: юшка з м'ясом або свіжою городиною, печена чи варена картопля, м'ясо. На десерт – свіжі овочі, чоколяда, або тістечка.

В. Варення.1. Як зварити чай та каву.

Налий воду в ринку, нехай закипить (вода закиплена, коли булькоче). В горнятко закипленої води поклади мішечок із чаєм. Чим довше мочиться мішечок, тим сильніший буде чай. Чим темніша краска води, тим сильніший чай. Каву найкраще вживати спорешковану. На горнятко закипленої води змішати одну ложечку кави.

2. Як зварити кашу:

Кулешу, т.зв. "мамалігу" (кукурудзяну) варимо в той спосіб: На одне горнятко каші треба 2 горнятка кип'ячої води і 1/2 ложечки солі. Горнятко каші наперед розмішати з трохи зимної води, а тоді скоро кинути на кип'ячу солену воду та мішати цілий час, поки каша не буде відставати від боків ринки і не згусне. Кашу вимішати наперед зі зимною водою, щоб не створилися грудки чи гулі при варенні в кип'ячій воді.

Варення діточої каші – "фаріна". На кип'ячу посолену воду всипати крупи і мішати з 3 до 5 хвилин, поки каша згусне і буде булькотіти. Така каша є дуже добра на сніданні з медом, родзинками, чи мармелядою та молоком.. Пропорція каші до води на одного новака:

1 1/2 горнятка води  
1/4 горнятка каші  
1/2 ложечки солі.



3. Як зварити яйце:

Яйце можна зварити по-різному: на твердо, на м'яко і [середушо]. Щоб яйце було зварене на м'яко, опустити його в кип'ячу воду на 3 - 5 хвилин; на пів-твердо чи [посередині] – на 4 - 5 хвилин; на твердо - 8 до 10 хвилин.

Варити його треба на великому вогні. Води налити так, щоб вона повністю вкрила яйце. Зварене яйце постав на кілька секунд у холодну воду – тоді його легко чистити зі шкаралупки.

Щоб відрізнити варене яйце від сирого, поклади обидва яйця на стіл, чи дошку і покрути. Варене буде довго і скоро крутитися, а сире по двох-трьох оборотах стане.

Надбиті яйця можна варити в підсоленій воді, завиваючи їх у тонкий алюмінієвий папір. Якщо яйця потріскали під час варення, влий у воду трохи оцту – яйця не витечуть.

4. Як зварити картоплю:

а) Помий картоплю і, не оббираючи її, поклади в баняк із гарячою водою. Коли вода закипить, всип чверть ложки солі. Тепер хай картопля вариться на невеликому вогні, аж поки не стане м'якою. Якщо її легко поколотити виделкою, картопля готова. Здайми з огню баняк і злий воду.

б) Оббери картоплю, сплочи та покрай на четвертинки. Постав у баняк із зимною соленою водою. Води налий так, щоб вона повністю вкрила картоплю. Картопля готова, коли її можна легко поколотити виделкою. Тоді здайми з огню баняк і злий воду.

в) Картоплю можна безпосередньо пекти цілою на жарі. По якомусь часі, коли вигорить вогонь, назбирується поліл і недогарки. Кидати картоплю тоді, коли можна її недогарками-жаром цілу вкрити. Не кидати на вогонь, бо це тільки спалить, а не спече картоплю. Картопля готова тоді, коли обтесаний патичок або виделка чи ніжик можна легко встромити та витягнути з неї.

Так само можна пекти картоплю, обмастивши її цілу наперед оливою (щоб опісля, при їжі, шкірка була м'якою) та завинувши в алюмінієвий папір. В алюмінієвому папері картопля спечеться трохи скорше, ніж незавинена.

Г. ПереписиГ. У пательні:1. Легкі налисники – на 8 осіб.

3 горнятка борошна  
1 ложечка солі  
1 1/2 ложки порошку до печення  
1 – 2 яйця  
2 горнятка молока  
2 ложки розтопленого масла або оливи  
Олива до смаження.

Змішай разом борошно, сіль, порошок. Додай легко збиті яйця, молоко та розтоплене масло. Все добре помішай та по одній дощі вилий на гарячу, посмаровану оливою, пательню. Смаж, поки не вийдуть бульки на верх налисника. Перекинь на другий бік.

2. Яєшня.

На пательню кинути два плястерки солонини. Коли солонина присмажиться, зарум'яниться, відставити її набік та вкинути на пательню розбите яйце. Посолити до смаку і помішати пару разів.

3. Омлет:

На 3 яйця бери 1 ложку масла, 2 ложки молока й 1 ложку борошна. Розбий сирі яйця в тарілку, додай трохи холодного молока, борошна і солі. Добре заколоти пару разів виделкою, доки не буде все в одній масі. Вилий її на пательню і смаж, час до часу помішуючи.

Коли омлет загусне і злегка підсмажиться, підніми його з одного боку ножем і склади вчетверо. Страва готова.

4. Присмажена сирна канапка:

Поклади плястерок чи два американського сира між два куски (білого) хліба. Легко помасти верхи канапки (з одного і другого боку) маслом і поклади на гарячу, помащену товщом, пательню. Коли один бік канапки прирум'яниться, перекинь на другий бік. Така канапка дуже смачна з гарячою помідоровою зупою.

5. Смажена картопля:

На помащену пательню (розігрітим маслом чи оливою) тонко наріж почищену картоплю. Посоли її. Коли картопля з одного боку підрум'яниться, обережно переверни її на другий бік. Добре підсмажену картоплю накрив покришкою і за одну хвилину відстав із вогню.

6. Розтріпані Йоськи (на 6 осіб):

1/2 кг м'ясо м'яса  
1 велика цибуля  
1 пушка помідорової зупи або (пасти)  
1 ложечка солі  
1/2 ложечки перцю  
1/2 горнятка води  
Олива.

Присмажити на оліві до м'якості покраяну цибулю, додати м'яса і, мішаючи, смажити, аж кусочки м'яса будуть бронзового кольору. Влити одну пушку помідорової зупи, воду, додати перцю та солі. Все добре вимішати. За 15 хвилин можна подавати на булочках чи хлібі.

- Порада: а) Цибулю чистити в мисці з водою, щоб не слъзозились очі.  
б) Цибулю, перед тим, як смажити, обкачай у борошні – вона буде менше підгорати.

7. Шницельки – сіканці:

Смажити в помащеній пательні або без пательні на (рожнах), які є покриті алюмінієвим папером. Провірити готовість виделкою.

8. Ковбаски:

Смажити на помащеній пательні разом із відкритою (перекроєною) булочкою, яку ставимо відкритим боком до долини, щоб серединка гарно прирум'янилася. Треба пильнувати, щоб булочка не згоріла, бо ковбаска потребує довшого смаження. Булочку до ковбаски поставити на пару хвилин при кінці смаження ковбаски.

Ковбаски з несподіванкою - Розітти на поздовж ковбаску. Заложи в середину кусок сира чи квашену капусту. Поверх обвими ковбаску плястерком солонини. Смаж на пательні до рум'яности.

II. В баняку:

Щоб скорше в баняку закипіла вода, чи зварилася страва, прикрити покришкою та поставити між накривкою а дужкою (ручкою) вила (глянь на рисунок). Це притримає щільно покришку та охоронить дужку баняка від гарячі.

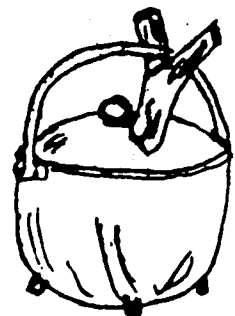

1. Підставова зупа (на одну особу)  
 пару кусочків м'яса  
 1/2 цибулі  
 1 ложка масла  
 1 картопля  
 1/4 горнятка гороху або 1 сира морква  
 2 горнятка води  
 сіль, перець.

На споді баняка підсмаж на маслі покращу цибулю до рум'яности. Додай м'яса, горошок (моркву), воду. Вари помалу, аж м'ясо буде м'яке. Додай дрібно покращу бараболу ок. 1/2 години нім страва буде готова. До смаку всип солі та перцю.

### 2. Кляуски зі сиром

На солений окріп кинь пачечку якого небудь роду кляусок (макаронів). Помішай та почекай з 15-20 хвилин. Обережно довгою виделкою чи патичком витягни та спробуй перекусити одну кляуску на спробу м'якості.

Відцідди з води та легко перемішай з ложкою масла. До кляусок додай якого небудь сира та добре помішай (найкраще білий "фармерський" сир або жовтий - американський).

### 3. Мішанка (на 8 осіб)

1 цибуля  
 8 ковбасок  
 2 пушки печеної фасолі  
 1 пушка кукурудзи  
 масло або олива  
 сіль, перець  
 хліб або булочки.

Підсмажити на маслі чи оливі до рум'яности дрібно покращу цибулю. Вкинь до неї покращу ковбаски. Добре їх підсмаж. Додай печену фасолю та кукурудзу разом зі своїм сосом. До смаку солі і перцю. Подавати на гарячо з хлібом чи булочками.

## III. На патyku:

### 1. Кручений хліб (на одну особу)

1/2 горнятка борошна  
 1 ложечка порошку до печення  
 1 ложечка оливи або  
 дрібка солі маргарини  
 1/4 горнятка води (приблизно)  
 додаткове борошно  
 зелений (сирий) патик, обчищений  
 на 1/3 з одного кінця  
 паперове горнятко.

В горнятку замішай борошно, порошок, сіль. Додай оливи або маргарини. Додай помалу води, щоб створилося густе тісто. Якщо тісто за рідке, додай трішки борошна. Пригрій обчищений кінець патика; посип борошном. Побіли свої руки борошном. Зроби з тіста один довгий пасок. Обкрути тісто довкола патика, лишаючи вільне місце між пасочками

(глянь на рис. в). Обертаючи на всі боки, смаж 15 см від жару, щоб середина спеклася, а верх не пригорів.

Тісто легко само відстане від патика, коли буде готове. Можна тоді начинити дірку в тісті мармелядою, сиром, чи горіховим маслом.

.....  
 Такі ручно зроблені приладдя улегшують печення на відкритому вогні:

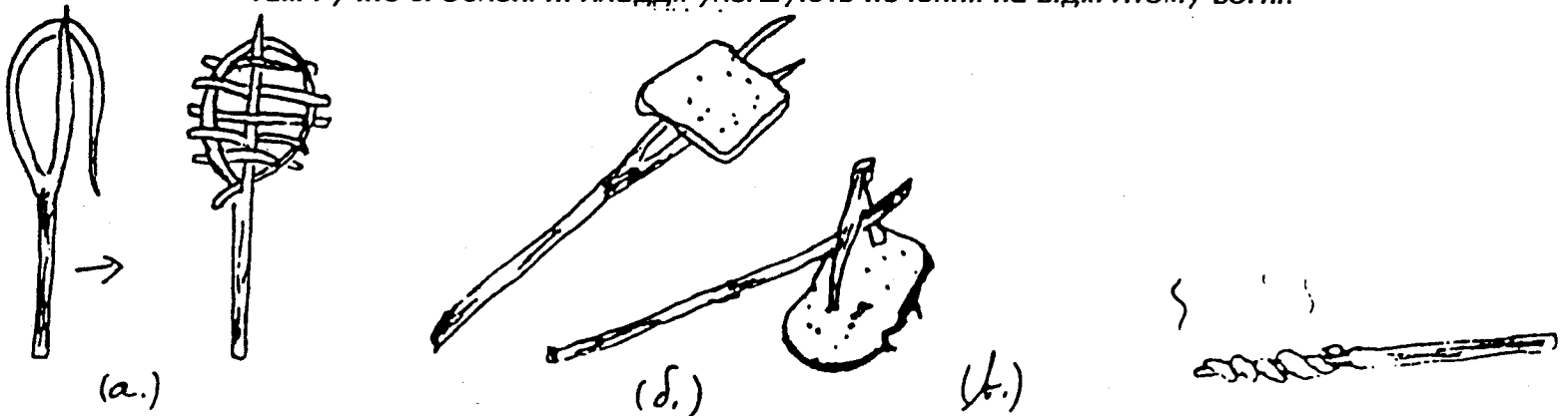

2. Піонерська лапка (на 8 осіб)

1 кг м'яса  
1 горняк тертої булки  
2 яйця  
перець, сіль до смаку.

Добре змішати до купи вичислені складники. Поділити на 16 частинок. Помалу рівно обліпи вичищений кінець патика однією частиною "мішанки", але уважай, щоб мішанка

довкола патика була всюди такої самої грубости. Печи помалу на жарі, часто обертаючи патик, щоб усе рівномірно спеклося. Легко покрути патиком, щоб витягнути готову "лапку" на булочку.

3. "Бабзи"

На довгий, обчищений, "зелений" патик застромляти по черзі кусочок м'яса (шинка, ковбаса), 1/4 куска цибулі, солонини, на пів звареної 1/4 бараболі та грубий плястерок сирого огірка. Повторити ще раз у такому самому порядку складники. Лишити трошки вільного місця між поодинокими кусками. На секунду приставити патик з харчами близько до жару, щоб присмалити, а тоді помалу пекти на віддалі до м'якості м'яса, бараболі і т.д.

4. Десерт на патику (на 8 осіб)

16 "подушечок" (marshmallows)  
1 велика коробка ванілієвих тістечок  
6 малих чоколад (кожну чоколаду поділити на 3 частини)  
"зелені" патички.

Зроби канапку з двох тістечок та одного куска чоколади. На патику прирум'яни "подушечку" та всади в середину чоколадової канапки. Втисни легко.  
- Смачного!

Можна обійтися без тістечок. Розділи "подушечку". Встроми в середину кусочок чоколади, заложи на патик і присмаж.

КІНЕЦЬ

# ЗМІСТ

Передмова.....	1
Вимоги вмілості.....	2
Виряд.....	3
Зайняття ч. 1.....	4
"Син України".....	5
Чергування.....	8
Прогулянка.....	12
Шатро.....	18
Новацькі кривки.....	19
Вогник.....	20
Розповіді.....	25
Майстрування.....	36
Ігри.....	45
Пісні.....	50
Шиття.....	57
Прання.....	58
Полеві кухні.....	59
Куховарство.....	61

